



سیستم مدیریت ایزو
www.isomanagement.ir

تماس تلفنی جهت دریافت مشاوره:

۱. مشاور دفتر تهران (آقای محسن ممیز)

☎ ۰۹۱۲ ۹۶۳ ۹۳۳۶

۲. مشاور دفتر اصفهان (سرکار خانم لیلا ممیز)

☎ ۰۹۱۳ ۳۲۲ ۸۲۵۹

مجموعه سیستم مدیریت ایزو با هدف بهبود مستمر عملکرد خود و افزایش رضایت مشتریان سعی بر آن داشته، کلیه استانداردهای ملی و بین المللی را در فضای مجازی نشر داده و اطلاع رسانی کند، که تمام مردم ایران از حقوق اولیه شهروندی خود آگاهی لازم را کسب نمایند و از طرف دیگر کلیه مراکز و کارخانه جات بتوانند به راحتی به استانداردهای مورد نیاز دسترسی داشته باشند.
این موسسه اعلام می دارد در کلیه گرایشهای سیستم های بین المللی ISO پیشگام بوده و کلیه مشاوره های ایزو به صورت رایگان و صدور گواهینامه ها تحت اعتبارات بین المللی سازمان جهانی IAF و تامین صلاحیت ایران می باشد.

هم اکنون سیستم خود را با معیارهای جهانی سازگار کنید...





جمهوری اسلامی ایران
Islamic Republic of Iran
سازمان ملی استاندارد ایران

Iranian National Standardization Organization



استاندارد ملی ایران
۱۵۴۴۳-۱
چاپ اول
۱۳۹۷

INSO
15443-1
1st Edition
2018

تجهیزات کار موقت - قسمت ۱: داربست -
الزامات عملکردی و طراحی عمومی

**Temporary works equipment-
Part 1: Scaffolds- Performance
requirements and general design**

ICS: 91.220

استاندارد ملی ایران شماره ۱-۱۵۴۴۳ (چاپ اول): سال ۱۳۹۷

سازمان ملی استاندارد ایران

تهران، ضلع جنوب غربی میدان ونک، خیابان ولیعصر، پلاک ۲۵۹۲

صندوق پستی: ۶۱۳۹-۱۴۱۵۵ تهران- ایران

تلفن: ۵-۸۸۸۷۹۴۶۱

دورنگار: ۸۸۸۸۷۰۸۰ و ۸۸۸۸۷۱۰۳

کرج - شهر صنعتی، میدان استاندارد

صندوق پستی: ۱۶۳-۳۱۵۸۵ کرج - ایران

تلفن: ۸-۳۱۶۰۶۰۳۱ (۰۲۶)

دورنگار: ۸۱۱۴۰۸۱۱۴ (۰۲۶)

رایانامه: standard@isiri.gov.ir

وبگاه: <http://www.isiri.gov>

Iranian National Standardization Organization (INSO)

No.2592 Valiasr Ave., South western corner of Vanak Sq., Tehran, Iran

P. O. Box: 14155-6139, Tehran, Iran

Tel: + 98 (21) 88879461-5

Fax: + 98 (21) 88887080, 88887103

Standard Square, Karaj, Iran

P.O. Box: 31585-163, Karaj, Iran

Tel: + 98 (26) 32806031-8

Fax: + 98 (26) 32808114

Email: standard@isiri.gov.ir

Website: <http://www.isiri.gov.ir>

به نام خدا

آشنایی با سازمان ملی استاندارد ایران

سازمان ملی استاندارد ایران به موجب بند یک ماده ۳ قانون اصلاح قوانین و مقررات مؤسسه استاندارد و تحقیقات صنعتی ایران، مصوب بهمن ماه ۱۳۷۱ تنه‌امرجع رسمی کشور است که وظیفه تعیین، تدوین و نشر استانداردهای ملی (رسمی) ایران را به عهده دارد.

تدوین استاندارد در حوزه‌های مختلف در کمیسیون‌های فنی مرکب از کارشناسان سازمان، صاحب‌نظران مراکز و مؤسسات علمی، پژوهشی، تولیدی و اقتصادی آگاه و مرتبط انجام می‌شود و کوششی همگام با مصالح ملی و با توجه به شرایط تولیدی، فناوری و تجاری است که از مشارکت آگاهانه و منصفانه صاحبان حق و نفع، شامل تولیدکنندگان، مصرف‌کنندگان، صادرکنندگان و واردکنندگان، مراکز علمی و تخصصی، نهادها، سازمان‌های دولتی و غیردولتی حاصل می‌شود. پیش‌نویس استانداردهای ملی ایران برای نظرخواهی به مراجع ذی‌نفع و اعضای کمیسیون‌های مربوط ارسال می‌شود و پس از دریافت نظرها و پیشنهادهای در کمیته ملی مرتبط با آن رشته طرح و در صورت تصویب، به عنوان استاندارد ملی (رسمی) ایران چاپ و منتشر می‌شود.

پیش‌نویس استانداردهایی که مؤسسات و سازمان‌های علاقه‌مند و ذی‌صلاح نیز با رعایت ضوابط تعیین شده تهیه می‌کنند در کمیته ملی طرح، بررسی و در صورت تصویب، به عنوان استاندارد ملی ایران چاپ و منتشر می‌شود. بدین ترتیب، استانداردهای ملی تلقی می‌شود که بر اساس مقررات استاندارد ملی ایران شماره ۵ تدوین و در کمیته ملی استاندارد مربوط که در سازمان ملی استاندارد ایران تشکیل می‌شود به تصویب رسیده باشد.

سازمان ملی استاندارد ایران از اعضای اصلی سازمان بین‌المللی استاندارد (ISO)^۱، کمیسیون بین‌المللی الکتروتکنیک (IEC)^۲ و سازمان بین‌المللی اندازه‌شناسی قانونی (OIML)^۳ است و به عنوان تنها رابط^۴ کمیسیون کدکس غذایی (CAC)^۵ در کشور فعالیت می‌کند. در تدوین استانداردهای ملی ایران ضمن توجه به شرایط کلی و نیازمندی‌های خاص کشور، از آخرین پیشرفت‌های علمی، فنی و صنعتی جهان و استانداردهای بین‌المللی بهره‌گیری می‌شود.

سازمان ملی استاندارد ایران می‌تواند با رعایت موازین پیش‌بینی شده در قانون، برای حمایت از مصرف‌کنندگان، حفظ سلامت و ایمنی فردی و عمومی، حصول اطمینان از کیفیت محصولات و ملاحظات زیست‌محیطی و اقتصادی، اجرای بعضی از استانداردهای ملی ایران را برای محصولات تولیدی داخل کشور و/یا اقلام وارداتی، با تصویب شورای عالی استاندارد، اجباری کند. سازمان می‌تواند به منظور حفظ بازارهای بین‌المللی برای محصولات کشور، اجرای استاندارد کالاهای صادراتی و درجه‌بندی آن را اجباری کند. همچنین برای اطمینان بخشیدن به استفاده‌کنندگان از خدمات سازمان‌ها و مؤسسات فعال در زمینه مشاوره، آموزش، بازرسی، ممیزی و صدور گواهی سیستم‌های مدیریت کیفیت و مدیریت زیست‌محیطی، آزمایشگاه‌ها و مراکز واسنجی (کالیبراسیون) وسایل سنجش، سازمان ملی استاندارد این‌گونه سازمان‌ها و مؤسسات را بر اساس ضوابط نظام تأیید صلاحیت ایران ارزیابی می‌کند و در صورت احراز شرایط لازم، گواهینامه تأیید صلاحیت به آن‌ها اعطا و بر عملکرد آن‌ها نظارت می‌کند. ترویج دستگاه بین‌المللی یکاها، واسنجی وسایل سنجش، تعیین عیار فلزات گرانبها و انجام تحقیقات کاربردی برای ارتقای سطح استانداردهای ملی ایران از دیگر وظایف این سازمان است.

1- International Organization for Standardization

2- International Electrotechnical Commission

3- International Organization for Legal Metrology (Organisation Internationale de Metrologie Legals)

4-Contact point

5- Codex Alimentarius Commission

کمیسیون فنی تدوین استاندارد

« تجهیزیات کار موقت - قسمت ۱: داربست - الزامات عملکردی و طراحی عمومی »

رئیس:

کریمی شرفشاده، بیژن
(دکتری مهندسی عمران)

دبیر:

سعیدی رضوی، بهزاد
(دکتری زمین شناسی)

اعضاء: (اسامی به ترتیب حروف الفبا)

ارکانی، فرهاد
(کارشناس مهندسی عمران)

احمدی، جمال
(دکتری مهندسی عمران)

اخوان مهدوی، حامد
(کارشناس ارشد مهندسی عمران-زلزله)

اشراقی، زهرا
(کارشناسی ارشد مهندسی مکانیک- طراحی جامدات)

امراهی، محمد حسن
(کارشناسی مهندسی مکانیک)

امیر کافی، رضا
(کارشناسی مهندسی مکانیک)

امینی، حمید رضا
(کارشناسی ارشد مهندسی عمران)

پیکانی، حسن
(دیپلم)

تاروردی زاده، المیرا
(دکتری مهندسی عمران)

سمت و/یا محل اشتغال:

مرکز تحقیقات وزارت کار

عضو هیات علمی - پژوهشگاه استاندارد

شهرداری کرج - سازمان نظام مهندسی استان البرز

عضو هیات علمی - دانشگاه زنجان

سازمان مدیریت بحران کشور

پژوهشگاه استاندارد

پژوهشگاه استاندارد

پژوهشگاه استاندارد

کارشناس آزاد

اتحادیه داربست

مرکز تحقیقات وزارت کار

اعضاء: (اسامی به ترتیب حروف الفبا)

سمت و / یا محل اشتغال:

شهرداری کرج	جوادی، احمد رضا (کارشناسی مهندسی عمران)
پژوهشگاه استاندارد	جمشیدی، بابک (کارشناسی مهندسی شیمی)
مرکز تحقیقات وزارت کار	حاجی پاشا، فردوس (کارشناس ارشد صنایع)
سازمان صنعت، معدن و تجارت استان البرز	حاجی قربان، جمال (کارشناس ارشد مدیریت صنعتی)
عضو هیات علمی - دانشگاه پیام نور	حسن پور، شهره (دکتری زمین شناسی)
پژوهشگاه استاندارد	حیدر نیای رودسری، مریم (کارشناس مهندسی شیمی)
پژوهشگاه استاندارد	حیدری، احمد (کارشناس مهندسی فناوری)
سازمان نظام مهندسی استان البرز	خردرنجبر، محمد (دکتری مهندسی عمران - مدیریت ساخت)
شهرداری کرج	رضوانی الوار، حسین (کارشناس ارشد مهندسی عمران)
پژوهشگاه استاندارد	سامانیان، حمید (کارشناس ارشد سرامیک)
پژوهشگاه استاندارد	سلیمانی، رضا (کارشناس ارشد مهندسی عمران)
عضو هیات علمی - دانشگاه علوم و تحقیقات تهران	سلگی، علی (دکتری زمین شناسی)
شرکت مرصوص بتن	سقطچی، غزاله (کارشناس ارشد مهندسی عمران)
سازمان آتش نشانی و خدمات ایمنی تهران	طهرانچی، علی (کارشناس ارشد طراحی شهری)

سمت و / یا محل اشتغال:

شرکت تسکو
سازمان نظام مهندسی استان البرز
سازمان نظام مهندسی استان البرز
پژوهشگاه استاندارد
پژوهشگاه استاندارد
مرکز تحقیقات وزارت کار
شرکت آرین بتن افراز خاک
اتحادیه داریست
پژوهشگاه استاندارد
پژوهشگاه استاندارد

اعضاء: (اسامی به ترتیب حروف الفبا)

علیجان بیگی، حسن
(کارشناس مهندسی عمران)
غفاری، کوروش
(دکتری مهندسی عمران)
غلامی، فرهاد
(دکتری مهندسی عمران)
فرجی، رحیم
(کارشناس ارشد شیمی)
قشقایی، محمد مهدی
(کارشناس ارشد مهندسی عمران)
گودرزی، آرش
(دکتری معدن)
محمودی ملامحمود، صابر
(کارشناس ارشد مهندسی عمران)
مقدم، کریم
(دیپلم)
مهر اکبری، مرتضی
(کارشناس مهندسی شیمی)
ویراستار:
فرجی، رحیم
(کارشناسی ارشد شیمی)

فهرست مندرجات

صفحه	عنوان
ح	پیش‌گفتار
ط	مقدمه
۱	هدف و دامنه کاربرد
۱	مراجع الزامی
۲	اصطلاحات و تعاریف
۹	مصالح
۱۲	الزامات عمومی
۱۹	الزامات طراحی سازه‌ای
۳۲	راهنمای محصول
۳۲	کتابچه دستورالعمل
۳۳	کار در کارگاه ساختمانی
۳۳	طراحی سازه‌ای
۴۴	پیوست الف (آگاهی دهنده) بارهای باد بر روی داربست‌های کار روکش‌دار
۴۷	پیوست ب (الزامی) جک‌های پایه؛ اطلاعات مورد نیاز برای محاسبات
۵۲	پیوست پ (الزامی) مقادیر مشخصه‌ی مقاومت برای بست‌ها
۵۷	پیوست ت (آگاهی دهنده) خلاصه‌ی نکات مهم
۵۹	کتابنامه

پیش‌گفتار

استاندارد «تجهیزات کار موقت- قسمت ۱: داربست- الزامات عملکردی و طراحی عمومی» که پیش‌نویس آن در کمیسیون‌های مربوط تهیه و تدوین شده است، در یک هزار و ششصد و نود و هشتمین اجلاس کمیته ملی استاندارد مکانیک و فلز شناسی مورخ ۹۷/۳/۲۰ تصویب شد. اینک این استاندارد به استناد بند یک ماده ۳ قانون اصلاح قوانین و مقررات مؤسسه استاندارد و تحقیقات صنعتی ایران، مصوب بهمن ماه ۱۳۷۱، به عنوان استاندارد ملی ایران منتشر می‌شود.

استانداردهای ملی ایران بر اساس استاندارد ملی ایران شماره ۵ (استانداردهای ملی ایران- ساختار و شیوه نگارش) تدوین می‌شوند. برای حفظ همگامی و هماهنگی با تحولات و پیشرفت‌های ملی و جهانی در زمینه صنایع، علوم و خدمات، استانداردهای ملی ایران در صورت لزوم تجدید نظر خواهند شد و هر پیشنهادی که برای اصلاح و تکمیل این استانداردها ارائه شود، هنگام تجدیدنظر در کمیسیون‌های مربوط مورد توجه قرار خواهد گرفت. بنابراین، باید همواره از آخرین تجدیدنظر استانداردهای ملی ایران استفاده کرد.

منبع و مأخذی که برای تهیه و تدوین این استاندارد مورد استفاده قرار گرفته به شرح زیر است:

BS EN 12811-1: 2003, Temporary works equipment-Part 1: Scaffolds- Performance requirements and general design

مقدمه

هدف از کاربرد یک داربست، ایجاد فضای کاری ایمن با دسترسی ایمن متناسب با آن کار است. این استاندارد، الزامات اجرایی داربست کار^۱ را تعیین می‌کند. این الزامات اساساً از ماده سازنده داربست مستقل و اساس طراحی و الزامات را در نظر گرفته است.

با توجه به وجود تعداد معدودی از حالات برای سازگاری با کاربردهای مختلف، از میان گزینه‌های مختلف باید یکی برای این استاندارد انتخاب می‌شد. سایر الزامات می‌توانند متناسب با مشخصات کار موجود در نظر گرفته شوند.

بر اساس این الزامات، مجموعه‌ای از قوانین را می‌توان برای یک نوع خاص از تجهیزات مطرح کرد. این قوانین ممکن است استاندارد برای کاربرد عمومی و یا کاربرد در یک حرفه‌ی خاص باشد.

این استاندارد شامل قوانینی است که برای سازه داربست طراحی شده و ارتباط ویژه‌ای با مصالح ویژه بکار رفته در ساخت داربست دارند.

به دلیل وابستگی ابعاد داربست به نوع کار و نحوه اجرا، باید قوانین ملی مربوطه در آن مد نظر قرار گیرند.

۱- داربست کار منظور داربستی است که جهت انجام کار بکار می‌رود.

تجهیزات کار موقت - قسمت ۱: داربست - الزامات عملکردی و طراحی عمومی

۱ هدف و دامنه کاربرد

هدف از تدوین این استاندارد، تعیین الزامات عملکردی و روش‌های طراحی عمومی و سازه‌ای داربست‌های کار و دسترسی (داربست کار) است. در این استاندارد الزامات سازه‌های داربستی که برای ثبات خود به سازه‌های مجاور تکیه می‌کنند ارائه شده است. به طور کلی الزامات این استاندارد، سایر داربست‌ها را نیز در بر می‌گیرد. الزامات عادی پیش از این اجرا شده‌اند اما برای موارد خاص پیش بینی‌هایی نیز مورد نیاز است. این استاندارد اصول طراحی سازه‌ای به هنگام استفاده از مصالح خاص و تجهیزات پیش ساخته را نیز مشخص می‌کند.

این استاندارد در موارد زیر کاربرد ندارد:

- سکوهای معلق با طناب، ثابت یا متحرک؛
- سکوهای قابل جابجایی از جمله برج‌های متحرک دسترسی؛
- سکوهای موتوردار برقی؛
- داربست‌های مورد استفاده به عنوان پایه برای اجرای سقف؛
- سقف‌های موقت.

یادآوری ۱- بیشتر داربست‌های کار از اجزای پیش ساخته و یا لوله و بست ساخته شده‌اند. داربست‌های نما نمونه‌ای از داربست‌های کار هستند.

یادآوری ۲- تکیه‌گاه‌های موقت بتن‌ریزی و شمع کوبی نیز ممکن است از اجزای سازه‌ای شرح داده شده در این استاندارد ساخته شده باشند اما داربست کار محسوب نمی‌شوند.

یادآوری ۳- الزامات خاص داربست‌های نمای ساخته شده از اجزای پیش ساخته در استانداردهای EN 1280-1 و EN 12810-2 مشخص شده‌اند.

۲ مراجع الزامی

در مراجع زیر ضوابطی وجود دارد که در متن این استاندارد به صورت الزامی به آن‌ها ارجاع داده شده است. بدین ترتیب، آن ضوابط جزئی از این استاندارد محسوب می‌شوند.

در صورتی که به مرجعی با ذکر تاریخ انتشار ارجاع داده شده باشد، اصلاحیه‌ها و تجدید نظرهای بعدی آن برای این استاندارد الزام‌آور نیست. در مورد مراجعی که بدون ذکر تاریخ انتشار به آن‌ها ارجاع داده شده است، همواره آخرین تجدید نظر و اصلاحیه‌های بعدی برای این استاندارد الزام‌آور است.

استفاده از مراجع زیر برای کاربرد این استاندارد الزامی است:

2-1 EN 74-1, Couplers, spigot pins and baseplates for use in falsework and scaffolds. Couplers for tubes. Requirements and test procedures.

یادآوری – استاندارد ملی ایران شماره ۱۰۳۰۵ سال ۱۳۸۶، انواع بست‌ها و اتصالات داربستی – الزامات و رویه‌های آزمون با استفاده از استاندارد EN 74-1:2005، تدوین شده است.

2-2 EN 74-2, Couplers, spigot pins and baseplates for use in falsework and scaffolds. Special couplers. Requirements and test procedures.

2-3 EN 74-3, Couplers, spigot pins and baseplates for use in falsework and scaffolds. Plain base plates and spigot pins. Requirements and test procedures.

2-4 EN 338, Structural timber – Strength classes.

2-5 EN 12810-1:2003, Façade scaffolds made of prefabricated elements – Part 1: Product specifications.

2-6 EN 12810-2, Façade scaffolds made of prefabricated elements – Part 2: Methods of particular design and assessment.

2-7 EN 12811-2: Temporary works equipment – Part 2: Information on materials.

2-8 EN 12811-3: Temporary works equipment – Part 3: Load testing.

2-9 EN 12812:1997, Falsework - Performance requirements and general design.

2-10 ENV 1990, Eurocode 1: Basis of structural design.

2-11 ENV 1991-2-4, Eurocode 1: Basis of design and actions on structures – Part 2-4: Wind actions.

2-12 ENV 1993-1-1:1992, Eurocode 3: Design of steel structures – Part 1-1: General rules and rules for buildings.

2-13 ENV 1995-1-1, Eurocode 5: Design of timber structures – Part 1-1: General rules and rules for buildings.

2-14 ENV 1999-1-1:1998, Eurocode 9: Design of aluminium structures – Part 1-1: Common rules.

۳ اصطلاحات و تعاریف

در این استاندارد، اصطلاحات و تعاریف زیر کاربرد دارد:

۱-۳

قید

anchorage

ابزار جاسازی شده یا متصل شده به سازه برای اتصال یک عضو همبند می‌باشد.

یادآوری - قید ممکن است، از طریق اتصال همبند به قسمتی از سازه که با اهداف جداگانه در نظر گرفته شده است، ایجاد شود (به زیربند ۳-۲۳ مراجعه شود).

۲-۳

جک پایه

base jack

صفحه پایه با قابلیت تنظیم ارتفاع می‌باشد.

۳-۳

صفحه پایه (کفشک)

base plate

صفحه‌ای که برای توزیع بار توسط پایه بر روی سطح بزرگتر استفاده می‌شود.

۴-۳

داربست قفسه‌بندی (مشبک)

birdcage scaffold

سازه‌ای داربستی است که متشکل از شبکه‌ای از پایه‌ها و یک ناحیه عرشه‌دار با هدف کار کردن و یا انبار کردن روی آن است.

۵-۳

مهاربندی در صفحه افقی

bracing in horizontal plane

مجموع اجزایی که در صفحات افقی سختی برشی ایجاد می‌کنند. برای مثال، توسط اجزای کف‌سازی، قاب-ها، پنل‌های قالبی، مهارهای قطری و یا اتصال صلب میان تیرهای افقی و قیدها و سایر موارد مورد استفاده برای مهاربندی افقی.

۶-۳

مهاربندی در صفحه قائم

bracing in vertical plane

مجموع اجزایی که در صفحات عمودی سختی برشی ایجاد می‌کنند. برای مثال، توسط قاب‌های بسته همراه یا فاقد مهاربند گوشه، قاب‌های باز، قاب‌های نردبانی با دسترسی به بازشوها، اتصال صلب و یا نیمه صلب بین اجزای افقی و قائم، مهاربندی قطری و یا سایر موارد مورد استفاده برای مهاربندی قائم.

۷-۳

روکش نما

cladding

پوششی که به طور معمول به منظور حفاظت در برابر شرایط جوی استفاده میشود. شامل توری محافظ یا مواد پوششی

۸-۳

بست

coupler

قطعه‌ای که برای اتصال دو لوله بکار می‌رود.

۹-۳

طراحی

design

مفهوم کلی و محاسبه در ایجاد یک طرح داربست برای بر پا کردن داربست است.

۱۰-۳

تیر افقی داربست (کمرگیر)

ledger

عضو افقی، معمولاً در راستای بعد بزرگتر داربست کار است.

۱۱-۳

سامانه مدولار (قالبی)

modular system

سامانه‌ای که در آن تیرهای افقی داربست و پایه‌ها قطعات مجزایی هستند. در جایی که پایه‌ها امکان اتصال وسایل را در فواصل از پیش تعیین شده (با اندازه مشخص) برای سایر اجزای داربست ممکن می‌سازند.

۱۲-۳

توری محافظ

netting

روکشی منفذدار است.

۱۳-۳

گره

node

نقطه فرضی که دو یا چند عضو در آنجا به هم متصل می‌شوند.

۱۴-۳

بست موازی

parallel coupler

بستی که برای اتصال دو لوله‌ی موازی استفاده می‌شود.

۱۵-۳

سکو

platform

یک یا چند واحد سکو در یک تراز در داخل یک دهانه است.

۱۶-۳

واحد سکو

platform unit

واحدی (پیش ساخته و غیره) که باری را بر روی خود تحمل کرده و سکو یا بخشی از سکو را شکل داده و ممکن است عضوی سازه‌ای از داربست کار را تشکیل دهد.

۱۷-۳

بست عمود ساز (چهار پیچ)

right angle coupler

بستی که برای اتصال دو لوله عمود بر هم استفاده می‌شود.

۱۸-۳

پوشش

sheeting

روکشی محافظ و بدون منفذ است.

۱۹-۳

محافظ جانبی (جان پناه)

side protection

مجموعه‌ای از اجزاء که به منظور ایجاد یک مانع برای محافظت افراد از خطر سقوط و ننگ داشتن مصالح بکار می‌رود.

۲۰-۳

اتصال بوشی

sleeve coupler

بستی که برای اتصال دو لوله موازی (هم محور) استفاده می‌شود.

۲۱-۳

پایه

standard

عضو قائم داربست است.

۲۲-۳

بست گردان (لولایی)

swivel coupler

بستی که برای اتصال دو لوله که با هر زاویه‌ای با هم برخورد کرده‌اند استفاده می‌شود.

۲۳-۳

عضو همبند (رابط اتصال)

tie member

قطعه‌ای از داربست که آن را توسط قطعات اتصال به قسمتی از سازه متصل و مهار می‌کنند.

۲۴-۳

تیر افقی داربست (دستگیر)

transom

عضو افقی، معمولاً در راستای بعد کوچکتر داربست کار است.

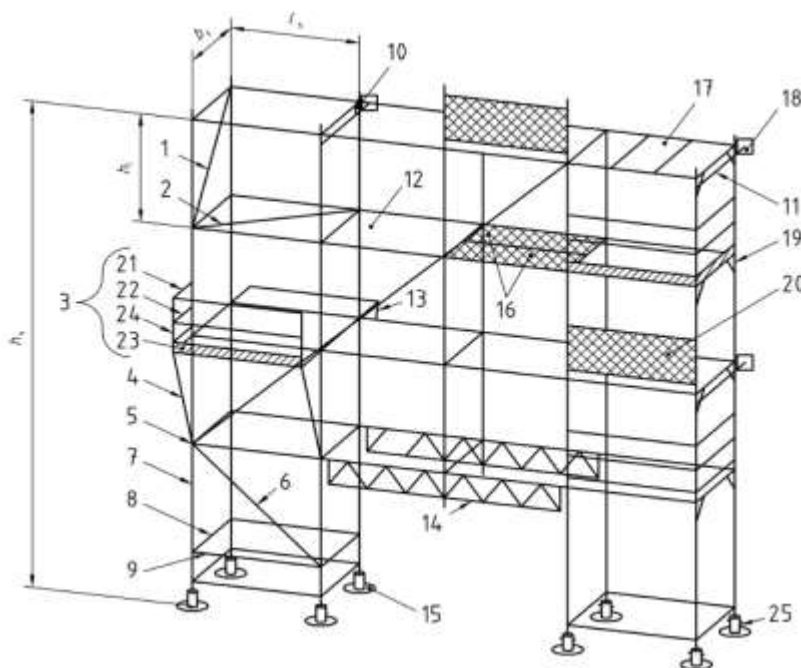

راهنما:

h_s : ارتفاع داربست

b_s : عرض دهانه داربست، مرکز به مرکز پایه‌ها

l_s : طول دهانه داربست، مرکز به مرکز پایه‌ها

h_1 : ارتفاع بالا روی داربست

1- مهار بندی در صفحه قائم (قطری متقاطع) (۳-۶)

2- مهار بندی در صفحه افقی (۳-۵)

3- محافظ جانبی (جان پناه) (۳-۱۹)

4- مهار بند کنسولی (مهار بند جان پناه)

5- گره (۳-۱۳)

6- مهار بندی در صفحه عمودی (قطری طولی) (۳-۶)

7- پایه (۳-۲۱)

8- تیر افقی داربست (دستگیر) (۳-۲۴)

9- تیر افقی داربست (کمرگیر) (۳-۱۰)

10- بست (۳-۸)

11- عضو همبند (رابط اتصال) (۳-۲۳)

12- سکو (۳-۱۵)

13- نگهدارنده (براکت)

14- پل خرابایی (-)

15- صفحه پایه (۳-۳)

16- واحد سکو (۳-۱۶)

17- قالب افقی

18- مهار بندی (۳-۱)

19- قاب قائم (-)

20- توری ایمنی (۵-۵-۵)

21- نرده اصلی محافظ جانبی (۵-۵-۲)

22- نرده میانی محافظ جانبی (۵-۵-۳)

23- تخته پاخور (۵-۵-۴)

24- نرده اصلی محافظ جانبی

25- جک پایه (۳-۲)

یادآوری ۱ - شکل ارائه شده تنها برای نمایش اجزاست و بیانگر هیچ گونه الزاماتی نیست.

یادآوری ۲ - (-) این عبارات در متن وجود ندارند اما برای درک اجزای مختلفی که می‌توانند در یک داربست کاری به کار روند، مفید می‌باشند.

شکل ۱ - مثالی از اجزای یک سامانه داربست نما

۲۵-۳

سطح کاری

working area

مجموع سکوها در یک تراز ارتفاعی، به منظور ایجاد یک مکان امن مرتفع برای کار کردن افراد و تامین دسترسی به کارشان است.

۲۶-۳

داربست کار

working scaffold

سازه‌ای موقت که لازم است فضای امنی را برای برپا کردن، نگهداری، تعمیر و یا تخریب ساختمان‌ها و سایر سازه‌ها و همچنین دسترسی‌های ضروری ایجاد کند.

۴ مصالح

۱-۴ کلیات

اطلاعات مربوط به متداول‌ترین مصالح مورد استفاده در استاندارد 2-12811 prEN داده شده است. مصالح مورد استفاده باید به اندازه کافی نیرومند و با دوام باشند تا بتوانند شرایط کار را تحمل کنند. مصالح باید عاری از هرگونه ناخالصی و ایراد تاثیرگذار در هنگام کاربرد بوده و رضایت بخش باشند.

۲-۴ الزامات ویژه مصالح

۱-۲-۴ فولاد

۱-۱-۲-۴ کلیات

از فولاد جوشان^۱ استفاده نشود.

۲-۱-۲-۴ لوله‌های نازک

لوله‌های نازک با قابلیت اتصال بست مطابق با استاندارد 1-74 prEN (قطر خارجی اسمی ۴۸٫۳ mm) باید حداقل مقاومت تسلیم اسمی 235 N/mm^2 و حداقل ضخامت اسمی دیواره ۳٫۲ mm را دارا باشد.

1- Rimming Steels

یادآوری- لوله‌های نازک معمولاً در داربست‌های لوله و بست یافت می‌شوند اما در داربست‌های نمای ساخته شده از قطعات پیش ساخته نیز قابل استفاده هستند. مانند اتصال داربست کار به نما.

۴-۲-۱-۳ لوله‌هایی برای قطعات پیش ساخته سامانه‌های داربست

برای لوله‌های به کار گرفته شده در قطعات پیش ساخته در سامانه‌های داربست بر اساس استاندارد EN 12810-1 که قطر خارجی اسمی $48,3 \text{ mm}$ را در نظر می‌گیرد، مشخصات استاندارد EN 12810-1 به کار می‌رود.

میزان فرورفتگی لوله‌ها به هنگام اتصال با بست نباید از محدودیت‌های موجود در استاندارد prEN 74-1 بیشتر باشد.

لوله‌های با قطر اسمی خارجی به غیر از $48,3 \text{ mm}$ ، علاوه بر محافظ جانبی، باید مشخصات اسمی زیر را دارا باشند:

- ضخامت جداره $\leq 2 \text{ mm}$ ؛
- تنش تسلیم، $R_{eH} \leq 235 \text{ N/mm}^2$ ؛
- قابلیت طویل شدن (کشامد) $\leq 17\%$.

۴-۲-۱-۴ محافظ جانبی

مواردی که منحصراً برای حفاظت جانبی استفاده می‌شوند، به غیر از قرنیز، باید حداقل ضخامت جداره اسمی $1,5 \text{ mm}$ را دارا باشند. در قرنیزها، حداقل ضخامت اسمی دیواره باید برابر با $1,0 \text{ mm}$ باشد. ضخامت های کمتر مشروط به تامین خدمت دهی و ظرفیت تحمل بار، قابل قبول خواهد بود. برای مثال می‌توان از قطعات سخت کننده، مهاربندی و یا شکل دهی در مقطع عرضی استفاده نمود.

۴-۲-۱-۵ واحدهای سکو

واحدهای سکو و تکیه گاه‌های جانبی آن باید حداقل ضخامت اسمی $2,0 \text{ mm}$ را دارا باشند ضخامت‌های کمتر مشروط به تامین خدمت دهی و ظرفیت تحمل بار قابل قبول خواهد بود. برای مثال می‌توان از قطعات سخت کننده، مهاربندی و یا شکل دهی در مقطع عرضی استفاده نمود.

۴-۲-۱-۶ پوشش محافظ برای قطعات

اجزا باید به طوری که در استاندارد prEN 12811-2 مشخص شده، محافظت شوند.

۲-۲-۴ آلیاژهای آلومینیوم

۱-۲-۲-۴ لوله‌های نازک

لوله‌های نازک با قابلیت اتصال بست باید مطابق با استاندارد prEN 74-1 و قطر خارجی اسمی $48,3 \text{ mm}$ باشد. و همچنین باید حداقل تنش گواه $0,2\%$ ، 195 N/mm^2 و دارای ضخامت دیواره اسمی حداقل $4,0 \text{ mm}$ باشند.

۲-۲-۲-۴ لوله‌هایی برای قطعات پیش ساخته‌ی سامانه‌های داربست

لوله‌های مورد استفاده در اجزاء پیش ساخته سامانه‌های داربست مطابق با استاندارد EN12810-1 لازم است که دارای قطر اسمی خارجی $48,3 \text{ mm}$ باشند.

۳-۲-۲-۴ حفاظ جانبی

مواردی که تنها برای حفاظت جانبی استفاده می‌شوند باید حداقل ضخامت دیواره‌ی نسبی $2,0 \text{ mm}$ را دارا باشند. ضخامت‌های کمتر مشروط به تامین خدمت دهی و ظرفیت تحمل بار قابل قبول خواهد بود. برای مثال می‌توان از قطعات سخت کننده، مهاربندی و یا شکل‌دهی در مقطع عرضی استفاده نمود.

۴-۲-۲-۴ واحدهای سکو

واحدهای سکو و تکیه‌گاه‌های جانبی آن باید حداقل ضخامت اسمی $2,5 \text{ mm}$ را دارا باشند. ضخامت‌های کمتر مشروط به تامین خدمت دهی و ظرفیت تحمل بار قابل قبول خواهد بود. برای مثال می‌توان از قطعات سخت کننده، مهاربندی و یا شکل‌دهی در مقطع عرضی استفاده نمود.

۳-۲-۴ الوار و مصالح چوبی

الوار باید دارای درجه تنشی مطابق استاندارد EN 338 باشند. اگر از روکش استفاده شده است، روکش نباید مانع از کشف نقص‌های موجود در مصالح شود.

تخته چند لایه^۱ مورد استفاده برای واحدهای سکو باید حداقل ۵ لایه و دارای حداقل ضخامت 9 mm باشند.

واحدهای سکوی چند لایه مونتاژ شده باید بتوانند میله‌ی گرد فولادی با قطر 25 mm و طول 300 mm که از ارتفاع 1 m رها میشود و با نوک فرود می‌آید را نگهدارند.

تخته چند لایه باید دوام خوبی با توجه به شرایط اقلیمی داشته باشد.

۵ الزامات عمومی

۱-۵ کلیات

همه سطوح چه برای دسترسی و چه برای کار باید طوری ترتیب داده شود که محل کار راحتی را ایجاد کند و:

- از افراد در برابر خطر سقوط محافظت کند؛
- در صورت وقوع مخاطرات طبیعی مانند باد شدید و یا طوفان خطری متوجه کاربران نشود.
- محل ایمنی را برای نگهداری از مصالح و تجهیزات تامین کند؛
- از افراد پایین داریست در مقابل سقوط اشیاء محافظت کند.

لازم است به ملاحظات ارگونومیک هم توجه شود.

سطحی که کار روی آن انجام می‌شود، در زمان آماده به بهره‌برداری باید به طور کامل کف داشته و باید برای آن محافظ جانبی مناسب ایجاد شود (به زیربند ۵-۵ مراجعه شود).

اتصالات بین قسمت‌های مجزا باید مفید و کنترل آنها آسان باشد. مونتاژ آنها باید ساده و در مقابل گسیختگی ایمن باشد.

۲-۵ رده‌های عرضی

عرض (w) ناحیه کاری شامل عرض کل به همراه 30 mm از قرنیز می باشد (به شکل ۲ مراجعه شود). هفت رده از عرض‌های مختلف در جدول ۱ داده شده است.

فاصله آزاد بین پایه‌ها (c) (داخل به داخل) باید حداقل 600 mm باشد. عرض آزاد راه پله‌ها (داخل به داخل) نباید کمتر از 500 mm باشد.

هر سطح کاری از جمله گوشه‌ها، باید عرض مشخص شده را در تمام طول خود تامین کند. بجز مواردی که در آن نیاز به یک ناحیه کاری کاملاً بدون مانع با حداقل عرض b و p (مطابق با ابعاد داده شده در شکل ۲) باشد.

یادآوری - هنگامی که تجهیزات یا مصالح بر روی سطح کاری قرار می‌گیرند، ملاحظاتی برای حفظ فضای لازم برای کار و دسترسی باید در نظر گرفته شود.

جدول ۱ - گروه‌های عرض برای سطوح کاری

عرض (w) بر حسب متر	رده عرضی
$0.6 \leq W < 0.9$	W06
$0.9 \leq W < 1.2$	W09
$1.2 \leq W < 1.5$	W12
$1.5 \leq W < 1.8$	W15
$1.8 \leq W < 2.1$	W18
$2.1 \leq W < 2.4$	W21
$2.4 \leq W$	W24

۳-۵ ارتفاع سقف

حداقل ارتفاع آزاد سقف، h_3 ، در نواحی کاری باید 1.9 m باشد.

الزامات ارتفاع سقف برای ارتفاع h_{1a} بین سطوح کاری و تیر قید افقی داربست (دستگیر) و یا ارتفاع h_{1b} بین سطوح کاری و اعضای همبند در جدول ۲ داده شده است (به شکل ۲ مراجعه شود).

جدول ۲ - رده‌های ارتفاع سقف

ارتفاع آزاد سقف (بر حسب متر)			رده
حداقل ارتفاع آزاد در تراز شانه h_2	بین سطوح کاری و قیدهای افقی داربست یا اعضای همبند h_{1a}, h_{1b}	بین سطوح کاری h_3	
$h_2 \geq 1.60$	$1.75 \leq h_{1a} < 1.90$ $1.75 \leq h_{1b} < 1.90$	$h_3 \geq 1.90$	H_1
$h_2 \geq 1.75$	$h_{1a} \geq 1.90$ $h_{1b} \geq 1.90$	$h_2 \geq 1.90$	H_2

یادآوری - در مورد محافظ جانبی، به زیربند ۵-۵ مراجعه شود.

ابعاد برحسب میلی متر

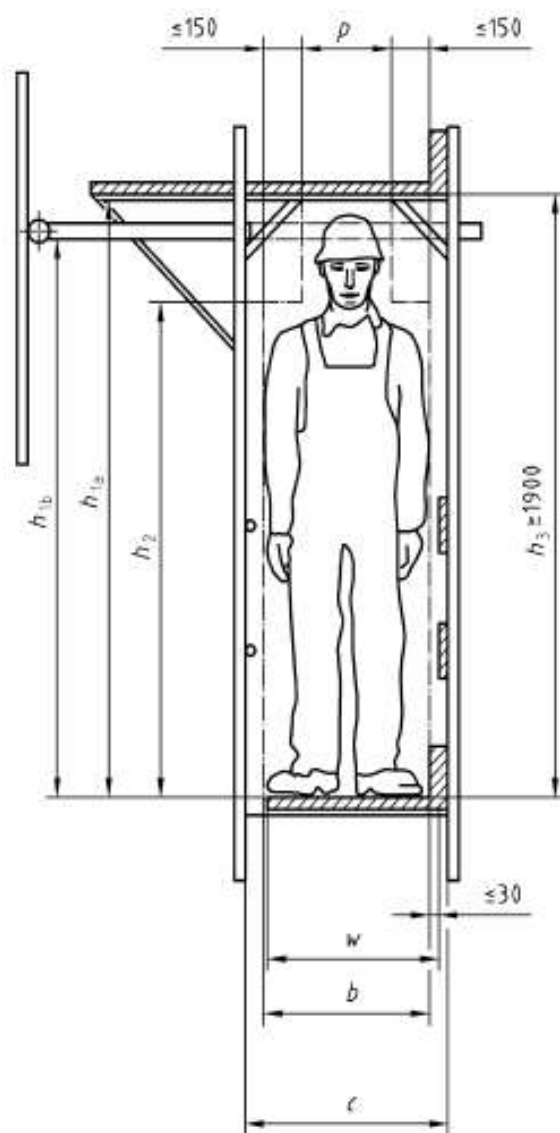

راهنما:

- b = فضای آزاد راه رفتن که حداقل باید از بزرگترین مقدار 500 mm و 250 mm - c بزرگتر باشد.
- c = فاصله آزاد بین پایه‌ها (داخل به داخل)
- h_{1b}, h_{1a} = ارتفاع آزاد سقف بین سطوح کاری و به ترتیب تیر قیده‌های افقی داربست (دستگیر) و اعضای همبند.
- h_2 = ارتفاع آزاد شانه
- h_3 = ارتفاع آزاد سر بین سطوح کاری
- p = عرض آزاد سقف که حداقل باید از بزرگترین مقدار 300 mm و 450 mm - c بزرگتر باشد.
- w = عرض سطح کاری مطابق با زیربند ۵-۲

شکل ۲- الزامات ارتفاع سقف و عرض سطح کاری

۴-۵ سطوح کاری

- الف- این سطوح باید قادر باشند تا در مقابل تغییر شکل های خطرناک صفحاتی ایمن را تامین نمایند برای مثال دررفتگی ناخواسته یا بالا آمدگی در اثر نیروی باد
- ب- واحدهای سکو باید دارای سطح ضد لغزش باشند.
- یادآوری- سطوح چوبی معمولاً الزامات ضد لغزش را محقق می‌سازند. خطر به هم خوردن تعادل باید با ایمن سازی واحد سکو و یا قسمت‌های هم پوشانی شده به هر شیوه‌ی ممکن به حداقل برسد.
- ج- درزهای بین واحدهای سکو باید کمترین مقدار ممکن باشند و نباید از ۲۵ mm فراتر رود.
- د- سطوح کار باید تا حد قابل اجرا تراز باشند. اگر شیب از ۱ به ۵ افزایش یابد، جای پاهای با عرض کامل و با نصب ایمن باید ایجاد شوند. در غیر اینصورت، هر جایی که لازم باشد ممکن است درزهایی با عرض کمتر از ۱۰۰ mm در مرکز جای پاها برای استفاده از چرخ دستی (فرغون) وجود داشته باشد.

۵-۵ حفاظ جانبی

۱-۵-۵ کلیات

سطوح کار و دسترسی باید به وسیله‌ی محافظ جانبی متشکل از دست کم یک نرده‌ی اصلی، حفاظ جانبی میانی و یک پاخور ایجاد شود (به شکل ۳ مراجعه شود). پاخور ممکن است بر روی راه پله ها وجود نداشته باشد.

حفاظ جانبی باید در مقابل جداشدگی ناخواسته ایمن شده باشد.

برای الزامات طراحی سازه‌ای به بند ۶ مراجعه شود.

یادآوری ۱- روی حفاظ جانبی نباید پوشش وجود داشته باشد.

یادآوری ۲- برای موارد خاص، مثلاً استفاده از داربست‌های کار در قالب بندی‌های قائم ممکن است به شمع‌های مایل نیاز داشته باشیم که خارج از زمینه‌ی کاربرد این استاندارد می‌باشد.

ابعاد برحسب میلی‌متر

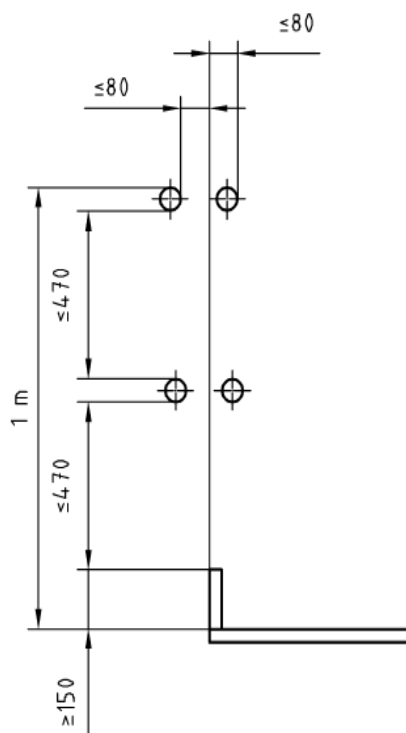

شکل ۳- ابعاد حفاظ جانبی قائم با یک نرده میانی

۲-۵-۵ نرده ایمنی

نرده ایمنی باید طوری قرار گیرد که ارتفاع آن ۱ m و یا بیشتر از تراز سطح کاری همجوار آن باشد (حداقل ارتفاع آزاد ۹۵۰ mm).

۳-۵-۵ حفاظ جانبی میانی

حفاظ جانبی میانی باید بین نرده اصلی و پاخور ثابت شود.

حفاظ جانبی میانی ممکن است متشکل از موارد زیر باشد:

- یک یا چند نرده میانی، یا

- یک قاب، یا

- یک قاب، که نرده اصلی لبه‌ی بالایی آن است، یا

- یک سازه‌ی محصور

ابعاد بازشوها در حفاظ جانبی باید به گونه‌ای باشد که یک گوی با قطر ۴۷۰ mm از میان آن عبور نکند.

۴-۵-۵ پاخور

یک پاخور باید به گونه‌ای قرار گیرد که لبه‌ی بالایی آن حداقل ۱۵۰ mm بالاتر از تراز سطح کاری همجوار آن باشد. سوراخ‌ها و شکاف‌ها در یک پاخور، به جز سوراخ‌های حمل، نباید بزرگتر از ۲۵ mm در هر راستا باشند.

۵-۵-۵ ساختارهای توری

مساحت هر سوراخ یا شکاف در یک سازه‌ی توری نباید از ۱۰۰ cm² فراتر رود. علاوه بر این، بعد افقی هر سوراخ یا شکاف افقی نباید از ۵۰ mm بیشتر باشد.

۶-۵-۵ محل قرارگیری قطعات محافظ جانبی

فاصله افقی میان وجه خارجی پاخور و وجه داخلی نرده و تمامی قطعات محافظ جانبی میانی، نباید از ۸۰ mm بیشتر باشد.

۶-۵ ایجاد پوشش

جاییکه ایجاد پوشش برای داربست لازم است، این استاندارد داربستی را با لایه‌های محافظ نظیر توری، گونی و غیره در نظر می‌گیرد.

۷-۵ صفحه پایه‌ها و جک‌های پایه

۱-۷-۵ کلیات

۲-۷-۵ صفحات پایه (کفشک)

کفشک‌های ساخته شده از فولاد باید مطابق با استاندارد EN 74، باشند.

۳-۷-۵ جک‌های پایه

جک‌های پایه باید یک محور تنظیم مرکزی داشته باشند و بیشترین انحراف محور آنها از محور پایه در حالت پیش از بارگذاری نباید از ۲/۵٪ فراتر رود. کمترین طول هم پوشانی در هر وضعیت تنظیم باید از بزرگترین مقدار ۲۵٪ طول کل میله یا ۱۵۰ mm بیشتر باشد. ضخامت صفحه‌ی انتهایی باید حداقل ۶ mm باشد. صفحه‌های انتهایی شکل داده شده باید حداقل همان سختی را داشته باشند.

۴-۷-۵ اتصالات بین پایه‌ها با مقاطع توخالی

طول هم پوشانی در اتصالات بین پایه‌ها توسط مغزی باید حداقل ۱۵۰ mm باشد. این مقدار در صورت استفاده از بست، با پیچ و مهره محکم شده می‌تواند به ۱۰۰ mm کاهش یابد.

۸-۵ دسترسی بین طبقات

۱-۸-۵ کلیات

وسایل ایمن و ارگونومیک برای دسترسی باید در نظر گرفته و تامین شوند.

در سامانه داربست برای دسترسی میان طبقات مختلف و همچنین به منظور حفظ تعادل و ایمنی، باید الزامات بند ۲-۸-۵ را در راه پله‌ها رعایت و پیش‌بینی‌های لازم انجام گیرد. این امر باید به وسیله‌ی نردبان-های مایل و پله‌ها محقق شود. این راه دسترسی باید در میان سکوها، در میان محیط عریض ایجاد شده در داربست کار و در یکی از دهانه‌ها و یا در یک برجک بالابر، همجوار با داربست ایجاد شود.

نردبان‌ها ممکن است مطابق با استانداردهای EN 131-1 و EN 131-2 بتوانند الزامات دسترسی این استاندارد را تامین کنند.

راه پله‌ها و نردبان‌ها باید در برابر از دست رفتن تعادل، ایمن بوده و سطح ضد لغزش داشته باشند.

یادآوری ۱- به هنگام انجام کارهای با حجم زیاد (یا تردد زیاد)، راه پله‌هایی مجزا باید برای دسترسی اختصاص یابند.

یادآوری ۲- برای داربست‌های بلندتر ملاحظاتی (جهت سهولت و ایمنی کاربرد) برای استفاده از بالابر باید ارائه شود.

۲-۸-۵ راه پله‌ها

برای فراهم ساختن الزامات مختلف راه پله‌ها، این استاندارد دو رده از ابعاد (A و B) راه پله‌ها را مشخص می‌کند. ابعاد پلکان‌ها باید مطابق با شکل ۴ و موارد زیر (۱) باشد:

ترکیب مقادیر برای ارتفاع پله، h ، و پهنای پله، g ، باید مطابق با محدوده (۱) باشد:

$$540 \leq 2u + g \leq 660 \quad \text{برحسب میلی‌متر} \quad (1)$$

ابعاد پله		
رده		بعد
B	A	
میلی‌متر	میلی‌متر	
$S \geq 165$	$125 \leq s \leq 165$	S
$g \geq 175$	$150 \leq g < 175$	g
حداقل عرض مفید راه پله ۵۰۰mm است.		

ابعاد بر حسب میلی متر

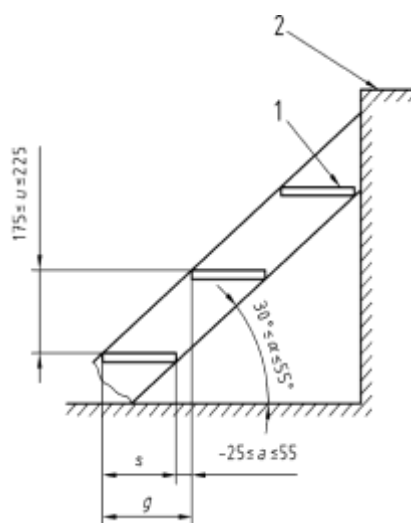

راهنما:

1 کف پله

2 پاگرد

شکل ۴- ابعاد پله

۳-۸-۵ بازشوهای دسترسی

ابعاد خالص یک بازشوی دسترسی در یک سکو باید به گونه‌ای باشد که حداقل 0.45m عرض در جهت عرض سکو و 0.6m طول داشته باشد. امکان بستن بازشوها به وسیله‌ی یک دریچه دائمی نباید وجود داشته باشد بلکه باید امکان نصب یک جان پناه فراهم شود. دریچه‌ها در حالت بسته باید قابلیت قفل شدن داشته باشند. در صورت نیاز به بازماندن دریچه تردد بصورت طولانی مدت، نصب جان پناه ضروری است.

۶ الزامات طراحی سازه‌ای

۱-۶ الزامات اولیه

۱-۱-۶ کلیات

هر داربست کاری باید به گونه‌ای طراحی، ساخته و نگهداری شود که به صورت ناخواسته جا به جا یا تخریب نشده و بتوان از آن به صورت ایمن استفاده کرد. این موضوع شامل تمامی مراحل از جمله برپا کردن^۱، اصلاح و برچیدن^۲ داربست است.

۱-Erection

۲-Dismantled

قطعات داربست باید به گونه‌ای طراحی شوند که بتوان مراحل حمل، برپا کردن، استفاده، نگهداری، برچیدن و انبار کردن را به صورت ایمن اجرا کرد.

۲-۱-۶ تکیه‌گاه خارجی

یک داربست کار باید یک تکیه‌گاه یا پی مقاوم در برابر بارهای طراحی و محدود کردن جابجایی‌ها داشته باشد.

پایداری جانبی سازه داربست به طور کلی و به صورت موضعی وقتی که تحت نیروهای مختلف طراحی از جمله باد قرار می‌گیرد، باید تثبیت شود.

یادآوری ۱- پایداری جانبی می‌تواند به وسیله‌ی رابط اتصال به ساختمان یا سازه تامین شود. سایر گزینه‌ها شامل: طناب مهار، سنگین کردن پایه‌ها بوسیله‌ی آهن و مهار بندها هستند.

یادآوری ۲- ممکن است لازم باشد به طور موقت برخی از اتصالات خاص را به منظور انجام کاری در سازه دائمی حذف کنیم. در چنین موردی، حذف اتصالات باید در طراحی لحاظ شده و یک دستور العمل به منظور مشخص کردن ترتیب حذف و جایگزینی اتصالات آماده شود.

۳-۱-۶ گروه‌بندی بارها

برای فراهم سازی شرایط کاری، این استاندارد ۶ گروه بار و ۷ گروه عرض (جدول ۱) را تعریف می‌کند. بارهای بهره برداری در جدول ۳ ارائه شده‌اند.

گروه‌های بار برای سطوح کاری باید مطابق با ماهیت کار باشد.

یادآوری - در موارد استثناء، در جایی که پذیرفتن یکی از گروه‌های بار ناکارآمد باشد و یا نوع فعالیت طاقت فرسا باشد، عوامل مختلفی ممکن است پس از تحلیل کارایی داربست تعیین و بکار روند. ملاحظات برای فعالیت‌های حقیقی باید لحاظ شود تا به آن‌ها متعهد و عمل نمایند. مثال‌هایی از مواردی که باید مد نظر قرار گیرند:

الف- وزن تمامی تجهیزات و مصالح قرار گرفته روی سطوح کار،

ب- تاثیرات دینامیکی مصالح قرار گرفته روی سطوح کار به وسیله‌ی تجهیزات برقی،

ج- بار ناشی از ماشین‌های دستی مانند فرغون.

انبار کردن مصالح روی داربست کار در گروه باری ۱ در بارهای بهره برداری تعیین شده در جدول ۳ لحاظ نشده است.

جدول ۳- بارهای بهره‌برداری در سطوح کاری (به زیر بند ۶-۲-۲ مراجعه شود)

گروه بار	بار گسترده یکنواخت q_1 kN/m ²	بار متمرکز روی سطح	بار متمرکز روی سطح	بار جزئی سطح	
		$500\text{mm} \times 500\text{mm}$ F_1 kN	$200\text{mm} \times 200\text{mm}$ F_2 kN	ضریب جزئی سطح a_p^1	q_2 kN/m ²
۱	۰٫۷۵ ^۲	۱٫۵۰	۱٫۰۰	-	-
۲	۱٫۵۰	۱٫۵۰	۱٫۰۰	-	-
۳	۲٫۰۰	۱٫۵۰	۱٫۰۰	-	-
۴	۳٫۰۰	۳٫۰۰	۱٫۰۰	۰٫۴	۵٫۰۰
۵	۴٫۵۰	۳٫۰۰	۱٫۰۰	۰٫۴	۷٫۵۰
۶	۶٫۰۰	۳٫۰۰	۱٫۰۰	۰٫۵	۱۰٫۰۰

^۱ به زیربند ۶-۲-۲-۴ مراجعه شود.

^۲ به زیربند ۶-۲-۲-۱ مراجعه شود.

۶-۲ اساس کار

۶-۲-۱ کلیات

مقادیر مشخص شده در زیربند ۶-۲ باید به عنوان مقادیر نشان دهنده‌ی تاثیر عوامل تلقی شوند.

سه نوع کلی بار وجود دارند که باید در نظر گرفته شوند:

الف- بارهای دائمی؛ این بار شامل وزن سازه‌ای خود داربست است که در بر گیرنده‌ی تمام قطعات آن از جمله سکوها، توری‌ها، پوشش‌ها و سایر تشکیلات محافظ و هر گونه سازه‌ی کمکی مانند سازه بالابر باشد.

ب- بارهای متغیر؛ این بارها باید بارهای بهره‌برداری (بارهای روی سطوح کاری، بارهای روی محافظ جانبی)، بار باد و در صورت نیاز، بار برف و باران را شامل شود.

پ- بارهای تصادفی؛ تنها بار تصادفی مشخص شده در این استاندارد، بار مطابق با زیربند ۶-۲-۵-۱ است.

بارهای داده شده در زیربندهای ۶-۲-۲ و ۶-۲-۵، آثار ناشی از پریدن یا سقوط افراد از یک ارتفاع بالاتر به روی سکو یا محافظ جانبی را در بر نمی‌گیرد.

۲-۲-۶ بارگذاری روی سطوح کاری

۱-۲-۲-۶ کلیات

گروه بارهای بهره‌برداری باید مطابق جدول ۳ باشند. هر سطح کار باید قادر به تحمل بارگذاری‌های مختلف، F_1 ، q_1 و F_2 به صورت جداگانه (و نه تجمعی) باشد. فقط بار گسترده یکنواخت q_1 در تمامی داربست‌ها و بار جزئی در داربست‌های قفسه بندی باید به تکیه‌گاه سازه‌ی داربست منتقل شوند (شکل ۵-د ملاحظه شود).

به منظور طراحی سازه‌ای، بارهای بهره‌برداری روی سطح کاری باید در سطحی با مشخصات زیر اعمال شوند:

- در جایی که سکوه‌های مجاور در طول و یا در عرض داربست کار وجود دارند، درز جدا کننده باید به عنوان خط مرکزی بین پایه‌های برابر در نظر گرفته شود.

- در هر لبه‌ی خارجی، بعد W ، باید به عنوان لبه‌ی حقیقی در نظر گرفته شود. در جایی که پاخور وجود دارد، به گونه‌ای که در زیربند ۲-۵ تعریف شد عمل می‌کنیم (به شکل ۲ مراجعه شود).

برای داربست کار با گروه باری ۱، تمامی واحدهای سکو باید قادر به تحمل بار بهره‌برداری گروه ۲ باشند؛ اما لازم نیست این امر برای کل سازه‌ی داربست اعمال شود.

۲-۲-۲-۶ بار گسترده یکنواخت بهره‌برداری

هر سطح کاری باید قادر به تحمل بار گسترده یکنواخت q_1 مشخص شده در جدول ۳ باشد.

۳-۲-۲-۶ بار متمرکز

هر واحد سکو باید قادر باشد بار F_1 که به طور یکنواخت در یک مساحت $500 \text{ mm} \times 500 \text{ mm}$ اعمال شده و بار F_2 که به صورت غیر همزمان در سطحی به مساحت $200 \text{ mm} \times 200 \text{ mm}$ و به صورت یکنواخت اعمال شده را تحمل کند. مشخصات بارها در جدول ۳ بیان شده است.

مسیر بار باید قادر به انتقال نیروهای ناشی از بارها به پایه‌ها باشد. باید بحرانی‌ترین حالت ممکن برای مسیر عبور نیز در نظر گرفته شود.

هنگامی که عرض یک واحد سکو کمتر از 500 mm باشد، بار F_1 موجود در جدول ۳، ممکن است متناسب با عرض آن کاهش یابد. اما در هر صورت این بار نباید به کمتر از 1.5 kN کاهش یابد.

۴-۲-۲-۶ بار جزئی سطح

هر سطح با گروه باری ۴، ۵ یا ۶ باید قادر به تحمل یک بار گسترده یکنواخت جزئی، q_2 ، باشد. این بار از بار گسترده یکنواخت بهره‌برداری بیشتر است. بار جزئی سطح از ضرب مساحت دهانه، A ؛ در ضریب جزئی

سطح a_p ، به دست می آید. مقادیر q_2 و a_p در جدول ۳ داده شده‌اند. مساحت A از طول l و عرض w از هر سکو محاسبه شده است. (شکل ۵ ملاحظه شود).

مسیر بار باید قادر به انتقال نیروهای ناشی از بارها به پایه‌ها باشد.

در جایی که بیش از ۲ پایه در هر جهت وجود داشته باشد، مانند داربست‌های قفسه بندی، بارهای جزئی سطح ۴ دهانه‌ی مجاور هم باید برای پذیرش پایه‌های مربوطه در نظر گرفته شود (به شکل ۵-د مراجعه شود).

برای انتخاب سطح جزئی باید ابعاد و محل قرارگیری آن را طوری تعیین نمود که بحرانی‌ترین اثر را داشته باشد. مثال‌هایی در شکل ۵ نمایش داده شده است.

$M_{max}; \delta_{max}$

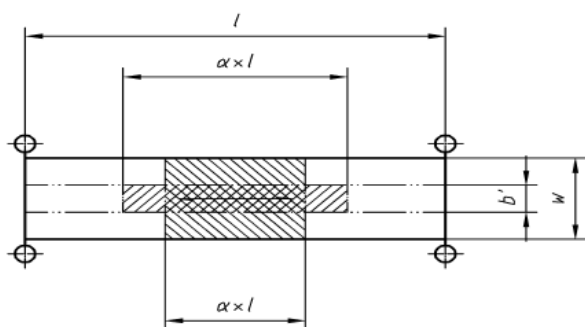

V_{max}

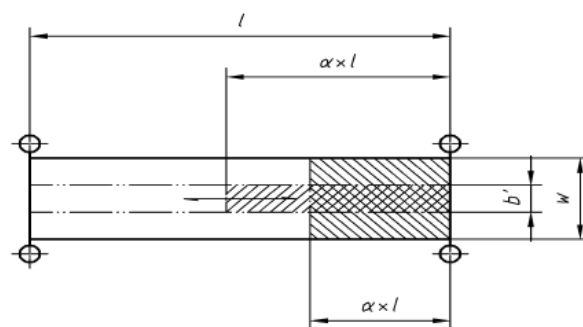

$$b' \leq a_p \times w: \quad \alpha = 1$$

$$a_p \times w \leq b' \leq w: \quad \alpha = a_p \times \frac{w}{b'}$$

الف - سکو (■): واحد سکو (■): دهانه طولی

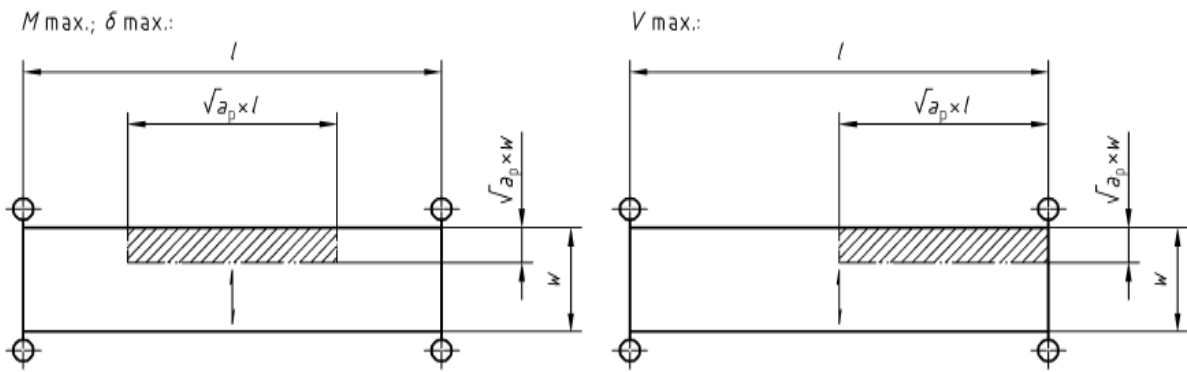

ب- کمرگیر: دهانه عرضی سکو

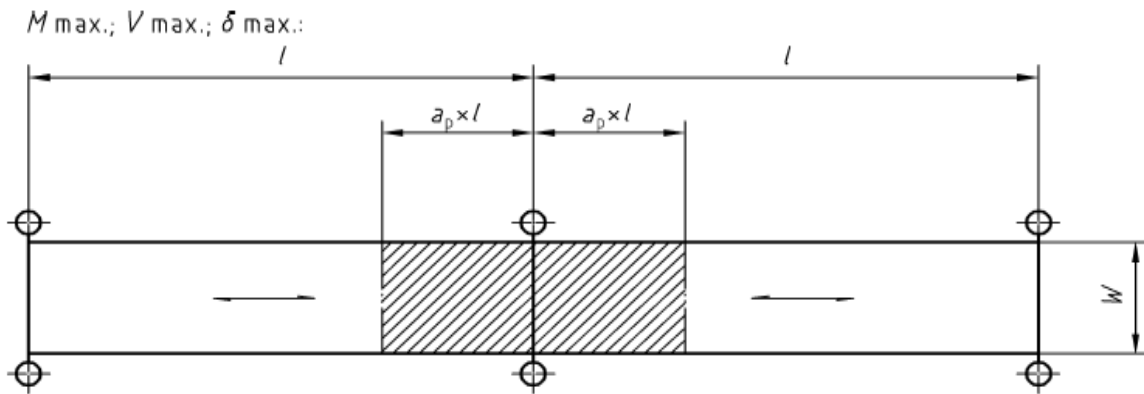

ج- مهار عرضی: دهانه طولی سکو

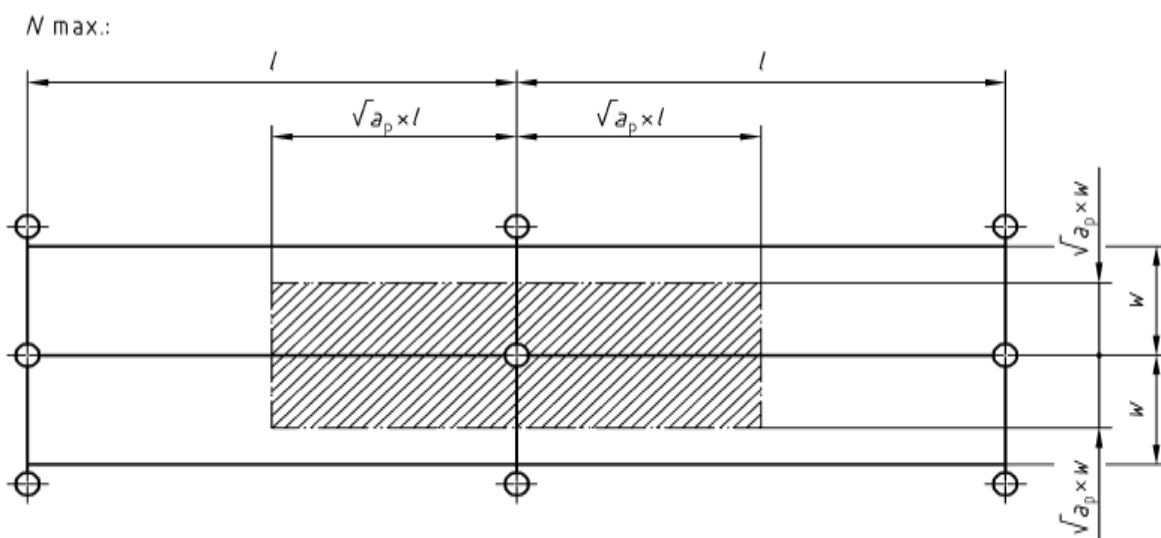

د- پایه‌ی مرکزی داربست قفسه بندی (مشبک)

راهنما:

$M \max$ حداکثر لنگر خمشی	l طول سامانه
$V \max$ حداکثر نیروی برشی	w عرض سکو
$N \max$ حداکثر نیروی محوری	a_p ضریب سطح جزئی (به جدول ۴ مراجعه شود)
$\delta \max$ حداکثر تغییر مکان ^۱ (خیز)	b' عرض واحد سکو

شکل ۵ (الف-د) - مثال‌هایی برای جایگذاری بار سطحی جزئی برای محاسبات برخی از قطعات سازه‌ای

۵-۲-۲-۶ قسمت‌های پیش آمده سطح کاری

تمامی قسمت‌های پیش آمده سطح کاری باید قادر به تحمل بار بهره‌برداری مشخص شده برای سطح کاری اصلی باشند (به زیربندهای ۲-۲-۲-۶، ۳-۲-۲-۶ و ۴-۲-۲-۶ مراجعه شود).

اگر اختلاف تراز ارتفاعی قسمت‌های پیش آمده و سطح کار اصلی ۲۵۰ mm یا بیشتر باشند، ممکن است رده‌های بار متفاوتی مطابق جدول ۳ برای آنها مناسب باشد.

۶-۲-۲-۶ داربست‌های قفسه بندی

بار روی قطعات باربر یک داربست قفسه بندی باید با فرض بار گسترده یکنواخت مشخص شده در جدول ۳ (۹۱) که روی سطحی به مساحت حداکثر $6,0 \text{ m}^2$ و ترکیب آن با یک بار $0,75 \text{ kN/m}^2$ برای سایر سطوح محاسبه شود.

۶-۲-۳-۶ میزان بار مجاز ناشی از کار افقی

در غیاب باد، داربست کار باید قادر به تحمل یک بار کار فرضی، که ناشی از عملیات در حین استفاده، فعالیت روی تمامی طبقات، در حالی که سطح کار بارگذاری شده، باشد.

برای هر دهانه، بار فرضی افقی لحاظ شده نباید کمتر از بزرگترین مقدار $2,5\%$ بار گسترده یکنواخت (۹۱) روی آن دهانه، مشخص شده در جدول ۳، و $0,3 \text{ kN}$ باشد. باید فرض شود بار وارده به همان طبقه سطح کاری وارد می‌شود و باید جداگانه به صورت موازی و عمود بر دهانه مربوطه اعمال شود.

۶-۲-۴ راه‌های دسترسی

به غیر از داربست‌های کار گروه ۱، راه‌های دسترسی افقی باید قادر به تحمل حداقل بارهای بهره‌برداری گروه ۲ (جدول ۳) باشد.

هنگامی که قرار است از یک راه دسترسی برای انجام کار استفاده شود، آن بخش باید قادر به تحمل بار بهره‌برداری مربوطه (جدول ۴) باشد. معمولاً پاگردی که در تراز ارتفاعی سطح کار ولی خارج از آن قرار دارد نیز باید قادر به تحمل بار مشابه باشد.

برای پله‌های ساخته شده به منظور تامین دسترسی یک داربست کار، هر کف پله و پاگرد باید طوری طراحی شود که بتواند بحرانی‌ترین حالت زیر را تحمل کند:

الف) یک بار متمرکز $1,5 \text{ kN}$ واقع در بحرانی‌ترین نقطه ممکن، با فرض توزیع یکنواخت آن روی سطحی به مساحت $200 \text{ mm} \times 200 \text{ mm}$ یا روی عرض حقیقی اگر کمتر از 200 mm باشد،

یا

ب) یک بار 1 kN/m^2 که به صورت یکنواخت توزیع شده است.

سازه پله‌ها باید قادر به تحمل یک بار گسترده یکنواخت 1 kN/m^2 بر روی کف تمامی پله‌ها و پاگردها در ارتفاع 10 m باشد.

۵-۲-۶ بارهای روی حفاظ جانبی

۱-۵-۲-۶ بارهای رو به پایین

هر نرده‌ی اصلی و میانی، فارغ از شیوه‌ی تحمل آن، باید قادر باشد یک بار متمرکز به بزرگی $1,25 \text{ kN}$ را تحمل کند. این الزام همچنین برای هرگونه قطعه‌ی محافظ جایگزین نرده‌ی اصلی و میانی مانند سازه‌ی توری (با چشمه‌هایی با عرض کمتر از 50 mm) نیز اعمال می‌شود.

این بار باید به عنوان بار تصادفی در نظر گرفته شود و در بحرانی‌ترین محل قرارگیری، در جهت پایین و در قطاعی با $\pm 10^\circ$ درجه از خط قائم اعمال شود.

۲-۵-۲-۶ بارگذاری افقی

تمامی قطعات حفاظ جانبی، به جز پاخورها، باید طوری طراحی شوند که بار متمرکز $0,3 \text{ kN}$ در بحرانی‌ترین نقطه را در هر مورد تحمل کنند. این بار ممکن است در سطحی به مساحت حداکثر $300 \text{ mm} \times 300 \text{ mm}$ توزیع شود. برای مثال هنگامی که به چشمه‌هایی از یک توری می‌رسیم. برای پاخورها، بار متمرکز افقی $0,15 \text{ kN}$ است.

۳-۵-۲-۶ بار رو به بالا

برای کنترل ثبات تمامی قطعات محافظ، به جز پاخور، بار متمرکز $0,3 \text{ kN}$ باید به صورت قائم رو به بالا در بدترین نقطه وارد شود.

۶-۲-۶ بار برف و یخ

برای تعیین مقادیر مجاز بار برف و یخ روی داربست می‌توان از مقررات ملی مربوطه استفاده نمود.

۷-۲-۶ بار باد

۱-۷-۲-۶ کلیات

بار باد باید با فرض وارد آمدن فشار مبنای سرعت بر روی سطح مربوطه داربست کار محاسبه شود؛ که در حالت کلی، سطح طرح در معرض باد است. نیروی باد حاصله (F) بر حسب kN از معادله زیر حاصل می‌شود (۲):

$$F = c_s \times \sum_i (c_{f,i} \times A_i \times q_i) \quad (2)$$

که در آن:

F بار منتج از باد؛

$C_{f,i}$ ضریب نیروی آیرودینامیک برای جزء i در داربست (به زیربند ۶-۲-۷-۲ مراجعه شود)؛

A_i مساحت سطح مورد بررسی از جزء i داربست؛

q_i فشار مبنای باد بر روی جزء i داربست؛

C_s ضریب محل (به زیربند ۶-۲-۷-۳ مراجعه شود).

تاثیر صفحات پوششی نباید در محاسبات اعمال شود.

زیربندهای ۶-۲-۷-۲ و ۶-۲-۷-۳ تنها مربوط به داربست کار بدون پوشش است. در مورد بار باد بر روی داربست کار پوشیده به پیوست الف مراجعه شود.

۶-۲-۷-۲ ضریب نیروی آیرودینامیک، C_f

ضرایب نیروی آیرودینامیک C_f که برای بعضی از سطح مقطع‌های قطعات داربست داده شده در استاندارد ENV 1991-2-4 مناسب است، باید هنگام محاسبه‌ی نیروی باد بر روی داربست کار در نظر گرفته شود.

برای سایر سطح مقطع‌ها، ضرایب نیروی آیرودینامیک ممکن است از استانداردهای ملی گرفته شده و یا از آزمون تونل باد تعیین شود.

مقدار ضریب نیروی آیرودینامیک C_f باید برای تمامی سطوح مورد بررسی از جمله سکوها، پاخورها و سطوح فرضی تعریف شده به ترتیب در زیربندهای ۶-۲-۷-۱ یا ۶-۲-۷-۴ در نظر گرفته شود.

۶-۲-۷-۳ ضریب محل، C_s

۶-۲-۷-۳-۱

ضریب محل C_s ، محل قرارگیری داربست کار را در ارتباط با ساختمان وارد محاسبات می‌کند. برای مثال، در جلوی یک نما، این ضریب محل C_s مطابق با زیربندهای ۶-۲-۷-۳ و ۶-۲-۷-۳ به نماهایی با بازشوهای پراکنده شده به طور منظم روی سطح آن، اعمال می‌شود.

۶-۲-۷-۳-۲

برای نیروهای ناشی از باد نرمال وارد به نما، مقدار $C_{s,1}$ از شکل ۶ برداشته می‌شود. این مقدار بستگی به نرخ سختی φ_B دارد که در معادله (۳) داده شده است:

$$\varphi_B = \frac{A_{B,n}}{A_{B,g}} \quad (3)$$

که در آن:

$A_{B,n}$ مساحت خالص نما (بجز بازشوها) و

$A_{B,g}$ مساحت نا خالص نما.

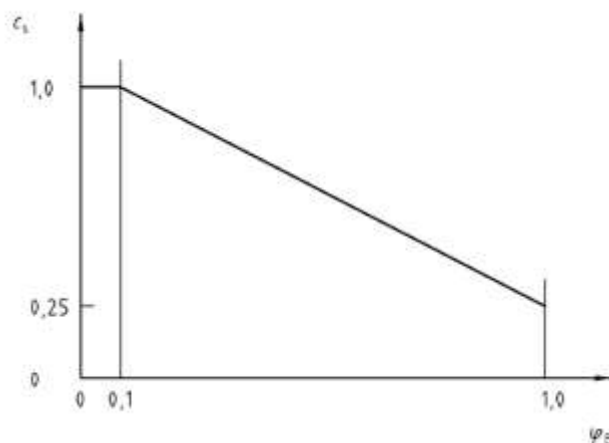

شکل ۶ - ضریب محل $C_{s,1}$ برای داربست‌های کار در جلوی یک نما برای نیروهای نرمال باد وارد بر نما

۳-۳-۷-۲-۶

برای نیروهای باد موازی با نما، مقدار $C_{s,1}$ ، $1/0$ در نظر گرفته شود.

۴-۷-۲-۶ فشار مبنای باد

۱-۴-۷-۲-۶ حداکثر بارگذاری باد

در حداکثر بار باد در منطقه، باید نوع و محل کارگاه ساختمانی لحاظ شود.

ضریب آماری برای دوره‌ی زمان ساخت و برپا کردن تا برجیدن داربست کار باید لحاظ شود. این ضریب نباید کمتر از 0.7 بوده و باید برای فشار مبنای باد با دوره بازگشت 50 ساله اعمال شود.

یادآوری- به منظور طراحی سازه‌ای داربست نمای ساخته شده از قطعات پیش ساخته، طرح فشار مبنای باد در استاندارد 1 - EN 12810 داده شده است. معمولاً این فشارها از این مقدار فراتر نمی روند. حالات بادهای واقعی باید در نظر گرفته شوند.

در تعیین مقدار مجاز تجهیزات و مصالح روی سطح کاری، یک سطح مرجع اسمی باید بر روی آن طبقه و در سرتاسر طول فرض شود. این سطح باید 200 mm بالاتر از سطح کاری و شامل ارتفاع پاخور باشد. باید فرض شود بارهای ناشی از فشار مبنای باد بر روی سطح کاری تراز وارد می شود.

۱ - منظور از این علامت حالت عمود می باشد.

۲ - منظور از این علامت حالت موازی می باشد.

۲-۴-۷-۲-۶ بار باد موثر

فشار مبنای باد گسترده یکنواخت به بزرگی 0.2 kN/m^2 باید در نظر گرفته شود. در تعیین مقدار مجاز مصالح و تجهیزات روی سطح کاری، یک سطح مرجع اسمی (همان طور که در زیربند ۱-۴-۷-۲-۶ بیان شد)، اما با ارتفاع 400 mm از سطح کاری باید در محاسبات بارهای باد موثر مورد استفاده قرار گیرد.

۸-۲-۶ بار دینامیکی

حالت‌های زیر می‌تواند معادل بارهای استاتیکی ناشی از تاثیرات اضافی بارگذاری دینامیکی در حالت بهره‌برداری در نظر گرفته شود.

الف- تاثیر دینامیکی بار ناشی از یک جسم خاص (به جز افراد) و حرکت به صورت قائم توسط جابجایی تجهیزات برقی باید به صورت افزایش 20% در وزن آن جسم اعمال شود.

ب- تاثیر دینامیکی ناشی از جسم خاص (به جز افراد) که به صورت افقی جا به جا می‌شود باید معادل با یک نیروی استاتیکی برابر با 10% وزن آن جسم که در تمامی راستاهای افقی ممکن عمل می‌کند، در نظر گرفته شود.

یادآوری- برای بارگذاری دینامیکی ناشی از سقوط افراد از یک ارتفاع بر روی سکوی داربست نمای ساخته شده از مصالح پیش ساخته، به استاندارد 1-EN 12810 مراجعه شود.

۹-۲-۶ ترکیبات بار

۱-۹-۲-۶ کلیات

هر سازه داربست کار باید قادر باشد بدترین ترکیبات بارگذاری که احتمال دارد بر آن اعمال شود را تحمل کند. باید شرایط در محل ساختمان، احراز شده و سپس ترکیبات بار با توجه به آن تعیین شود.

ترکیبات بار داربست‌های کار در زیربند ۲-۹-۲-۶ ارائه شده است. این ترکیبات بار ممکن است برای انواع مختلفی از داربست‌های کار و متفاوت از داربست‌های نما نیز مناسب باشند.

۲-۹-۲-۶ داربست‌های نما

ترکیب حالات «الف» و «ب» (در زیر عنوان شده است) باید برای طراحی سازه‌ای نمای داربست استفاده شوند؛ به جز در حالتی که اطلاعات قابل استناد درباره چگونگی استفاده‌ی داربست در دسترس باشد.

در همه موارد، حالت بهره‌برداری و خارج از بهره‌برداری باید در نظر گرفته شود.

الف- حالت بهره‌برداری

۱- وزن داربست (به زیربند ۱-۲-۶ مراجعه شود).

۲- بار گسترده یکنواخت بهره‌برداری متناسب با گروه داربست کار که در بحرانی‌ترین تراز سطح کاری عمل می‌کند و در جدول ۳، ستون دوم، مشخص شده است.

۳- در صورتی که داربست کار، بیش از یک کف (طبقه) داشته باشد، ۵۰٪ بار مشخص شده در الف-۲ باید بر روی سطح کاری طبقه بالا یا پایین در نظر گرفته شود.

۴- بار باد موثر در زیربند ۶-۲-۷-۴-۲ یا بار مجاز افقی مشخص شده در زیربند ۶-۲-۳ مشخص شده است.

ب- حالت خارج از بهره‌برداری

۱- وزن خود داربست (به زیربند ۶-۲-۱ مراجعه شود)؛

۲- درصدی از بار گسترده یکنواخت که بر بحرانی‌ترین سطح کاری اعمال می‌شود؛ در جدول ۳، ستون دوم مشخص شده است. ارزش آن به گروه بار داربست بستگی دارد:

رده ۱: ۰٪ ؛ (عدم وجود بار بهره‌برداری بر روی سطح کار)؛

رده ۲ و ۳: ۲۵٪ ؛ (نمایانگر وجود مقداری مصالح روی سطح کار)؛

رده ۴، ۵ و ۶: ۵۰٪ ؛ (نمایانگر وجود مقداری مصالح روی سطح کار)؛

۳- حداکثر بار باد مشخص شده در زیربند ۶-۲-۷-۴-۱.

در موارد الف-۲) و ب-۲)، اگر که در نظر نگرفتن آن به نتایج بحرانی تری بیانجامد (مانند واژگونی)، بار باید برابر با صفر در نظر گرفته شود.

۳-۶ تغییر شکل‌ها

۱-۳-۶ تغییر شکل الاستیک واحدهای سکو

در صورتی که واحدهای سکو تحت بارهای متمرکز مشخص شده در ستون سوم و چهارم جدول ۳ قرار گیرند، تغییر شکل الاستیک هر واحد سکو نباید از یک صدم دهانه‌ی خود بیشتر باشد.

علاوه بر این، به هنگام اعمال بار متمرکز متناسب، حداکثر اختلاف تغییر شکل بین دو واحد سکوی مجاور بارگذاری شده و بارگذاری نشده نباید از ۲۵ mm فراتر رود.

۲-۳-۶ تغییر شکل الاستیک حفاظ جانبی

هر نرده‌ی اصلی یا میانی و پاخور، فارغ از دهانه‌ی آن، وقتی که تحت بار افقی مشخص شده در زیربند ۶-۲-۵ قرار می‌گیرد، نباید تغییر شکل الاستیکی بزرگتر از ۳۵ mm داشته باشد.

این تغییر شکل با توجه به موقعیت نقطه‌ای ثابت نسبت به تکیه‌گاه مرجع، اندازه‌گیری می‌شود.

۳-۳-۶ تغییر شکل سازه‌های توری

هنگامی که سازه‌ی توری تحت بار افقی مشخص شده در زیربند ۲-۵-۲-۶ قرار می‌گیرد، نباید بیش از ۱۰۰ mm نسبت به تکیه گاه‌های خود تغییر شکل دهد. هنگامی که سازه‌ی توری با نرده ترکیب شده است، الزامات نرده باید جداگانه لحاظ شود.

۷ راهنمای محصول

دفترچه راهنما برای استفاده ایمن از قطعات پیش ساخته و سامانه ها، باید در دسترس قرار گیرد. برای داربست‌های نمای ساخته شده از قطعات پیش ساخته به استاندارد EN 12810-1 مراجعه شود.

۸ کتابچه دستور العمل

برای هر نوع از سامانه‌های داربست پیش ساخته، کتابچه‌ی دستور العمل مربوطه باید در محل ساختمان در دسترس باشد. این کتابچه حداقل باید موارد زیر را شامل شود:

الف - روند برپاسازی و برچیدن داربست کار، به همراه شرح ترتیب مراحل کار. این دستور العمل باید شامل متن و عکس باشد؛

ب - نقشه و جزئیات آن لحاظ شود؛

یادآوری - این الزامات می‌توانند توسط داده‌های استاندارد، به ویژه اطلاعات تهیه شده و یا ترکیبی از هر دو محقق شوند.

پ - بارهای وارد شده توسط داربست کار به فونداسیون و سازه‌ی ساختمان، لحاظ شود؛

ت - اطلاعاتی درباره‌ی گروه داربست کار، تعداد سطوح کاری که می‌توانند بارگذاری شود و ارتفاع مجاز برای شرایط مختلف، لحاظ شود؛

ث - اطلاعات کامل و جزئیات نحوه برپا کردن و برچیدن قطعات، لحاظ شود؛

ج- اطلاعات مربوط به اتصال در داربست کار، لحاظ شود؛

چ - هرگونه محدودیت دیگر؛

برای مشاهده الزامات مربوط به کتابچه‌ی دستور العمل داربست کار ساخته شده از قطعات پیش ساخته به بند 9 استاندارد EN 12810-1، مراجعه شود.

۹ کار در کارگاه ساختمانی

۱-۹ فرض اولیه

در طراحی فرض می‌شود که برپاداشتن، استفاده، تغییر و تبدیل و برچیدن با توجه به نقشه انجام خواهد شد (عکس‌ها، مشخصات و سایر دستور العمل‌ها) و اینکه نگهداری سازه‌ی داربست از جمله اتصال و فونداسیون آن تامین شده و در شرایطی است که کلیه الزامات محقق شوند. (جهت اطلاعات بیشتر به استاندارد ENV1991-1: 1994 مراجعه شود).

۲-۹ اقدامات در کارگاه ساختمانی

توانایی فونداسیون برای تحمل بار مطرح شده در طراحی باید تایید شود. در صورتی که نیاز به ایجاد تکیه‌گاه جانبی توسط سازه‌ی اصلی باشد، کفایت سازه و اتصال مهار بندها به آن باید تایید شوند. یادآوری - تایید باید توسط شخصی با صلاحیت کافی و یا معمولاً شخصی که مسئولیت طراحی و یا برپاساختن را به عهده دارد انجام شود.

۱۰ طراحی سازه‌ای

۱-۱۰ اصول پایه طراحی

۱-۱-۱۰ مقدمه

داربست‌های کار باید برای پایداری و قابلیت خدمت دهی طراحی شوند. این امر شامل ظرفیت تحمل بار و پایداری در برابر لغزش‌های جانبی، نیروی رو به بالا و واژگونی است. به جز آنچه در این بند گفته شد، استانداردهای ملی مرتبط برای مهندسی سازه نیز باید اعمال شوند. روش مورد استفاده در طراحی، حالت حدی می‌باشد.

آزمون‌های کلی و یا جزئی می‌توانند برای محاسبات تکمیلی انجام شود. این آزمون باید مطابق با استاندارد EN 12811-3 صورت گیرد.

۲-۱-۱۰ طراحی سازه‌ای قطعات

۱-۲-۱-۱۰ فولاد

طراحی سازه‌ای باید مطابق با استاندارد ENV 1993-1-1 باشد.

۲-۲-۱-۱۰ آلومینیوم

طراحی سازه‌ای باید مطابق با استاندارد ENV 1999-1-1 باشد.

۱۰-۲-۳ الوار

طراحی سازه‌ای باید مطابق با استاندارد ENV 1995-1-1 باشد.

۱۰-۲-۴ سایر مصالح

طراحی سازه‌ای باید مطابق با استانداردها و مقررات ملی مربوطه باشد. (در صورت عدم وجود استانداردهای فوق می‌توان از استانداردهای معتبر بین‌المللی استفاده نمود).

۱۰-۱-۳ حالت‌های حدی

حالت‌های حدی به حالت‌های زیر دسته بندی می‌شوند:

- حالت حدی نهایی؛

- حالت حدی قابلیت خدمت دهی؛

در حالت حدی نهایی، مقادیر طراحی مربوط به تاثیر عوامل که همان مقادیر طراحی یک نیرو یا لنگر داخلی است E_d ، نباید از مقادیر طراحی مربوط به مقاومت مربوطه R_d بیشتر باشد (۴).

$$E_d \leq R_d \quad (۴)$$

مقادیر طراحی E_d مربوط به تاثیر عوامل، از حاصل ضرب هر یک از مقادیر مشخصه عوامل تعیین شده در زیربند ۶-۲ در ضریب ایمنی جزئی γ_F حاصل می‌شود.

مقادیر طراحی مقاومت‌ها R_d از تقسیم مقاومت‌های مشخصه در زیربند ۱۰-۲-۴ بر ضریب ایمنی جزئی γ_M حاصل می‌شود.

در حالت حدی قابلیت خدمت دهی، مقادیر طراحی حاصل از عوامل مشخص شده در معیار قابلیت خدمت دهی، نباید از مقادیر طراحی محدود معیار قابلیت خدمت دهی، C_d ، فراتر رود. برای مثال این محدودیت در تغییر شکل‌ها اعمال می‌شود (۵).

$$E_d \leq C_d \quad (۵)$$

۱۰-۲-۲ تحلیل سازه

۱۰-۲-۱ انتخاب مدل

مدل‌های به کار گرفته شده باید به میزان کافی دقیق بوده تا بتوانند عیوب رفتار سازه در هر تراز مد نظر را پیش بینی کنند (به زیر بند ۱۰-۲-۲ مراجعه شود).

تحلیل انجام شده با در نظر گرفتن سامانه‌های دو بعدی اندر کنش آنها با یکدیگر باید در نظر گرفته شود.

اتصال نصب میان گره‌ها و نما باید به گونه‌ای طراحی شود که گره‌ها بتوانند آزادانه حول محورهای صفحه نما دوران کنند. نباید فرض شود که این اتصالات قادر به انتقال نیروهای عمودی هستند.

۱۰-۲-۲ عیوب

۱۰-۲-۲-۱ کلیات

تاثیر عیوب عملی، از جمله تنش‌های پس ماند و عیوب هندسی همچون انحراف از قائم، انحراف از مستقیم و خروج از مرکزیت‌های کوچک غیر قابل اجتناب، باید به وسیله‌ی عیوب هندسی معادل وارد محاسبات شوند. روش‌های به کارگیری باید مطابق با مشخصات مربوطه و وابسته به استانداردهای طرح باشد. برای مثال، برای فولاد، استاندارد 1-1-1993-ENV و برای آلومینیوم استاندارد 1-1-1999-ENV. در صورت انحراف از این مشخصات، فرض‌های مرتبط با عیوب در تحلیل کلی قاب باید با زیربند ۱۰-۲-۲-۱۰ مطابقت داشته باشد.

۱۰-۲-۲-۱۰ انحرافات بین قطعات قائم

عیوب قاب ایجاد شده به واسطه‌ی انحراف زاویه‌ای در اتصالات میان قطعات قائم باید در محاسبات لحاظ شود.

برای یک مفصل اتصال در پایه لوله‌ای، زاویه‌ی انحراف ψ مربوط به اتصال قطعات لوله متصل شده با لوله‌ای که یک سر آن یک توپی ثابت شده (شکل ۷ ملاحظه شود) و یا بین قطعه لوله و جک پایه، از رابطه (۶) محاسبه می‌شود:

$$\tan \psi = \frac{D_i - d_o}{l_o} \quad (۶)$$

$\tan \psi$ امکان ندارد کمتر از ۰٫۰۱ باشد.

که در آن:

D_i قطر داخلی اسمی لوله‌ی پایه است؛

d_o قطر خارجی اسمی توپی و یا جک پایه است؛

l_o طول هم‌پوشانی اسمی است؛

ψ به ترتیب به شکل‌های ۷ و ۸ مراجعه شود.

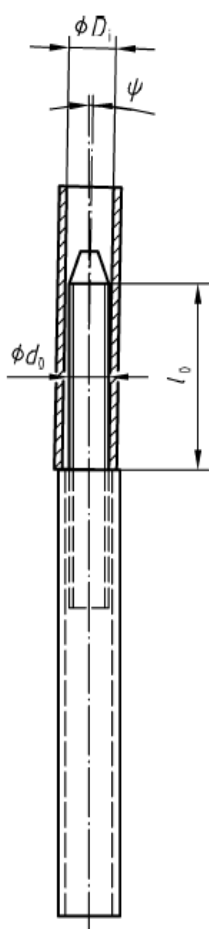

شکل ۷ - زاویه انحراف بین پایه‌های لوله‌ای

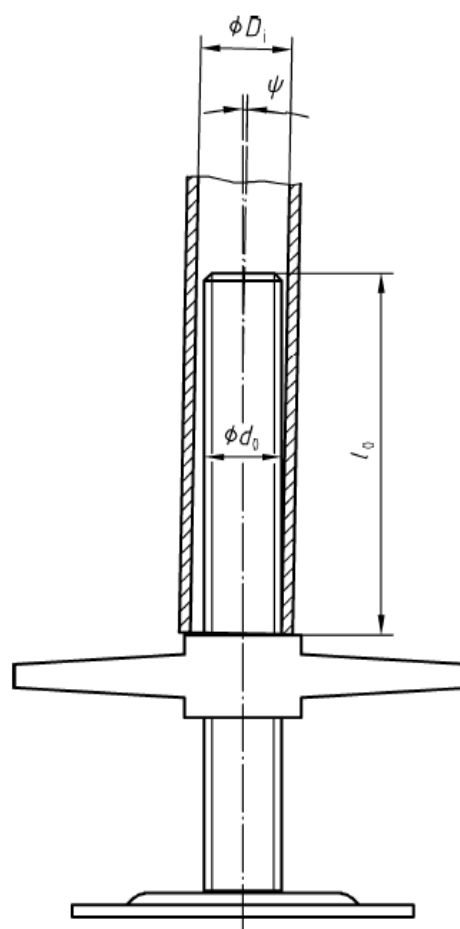

شکل ۸ - زاویه‌ی انحراف بین یک پایه و یک پایه‌ی لوله‌ای

هنگامی که تعداد n پایه با این اتصالات در کنار هم قرار داشته و تغییر شکل‌های از پیش ایجاد شده در آنها موجود نیست، مقدار کاهش یافته‌ای از ψ که با ψ_n نشان داده می‌شود، از رابطه زیر (۷) محاسبه می‌گردد:

$$\tan \psi_n = \sqrt{(0,5 + 1/n)} \tan \psi \quad (7)$$

در جایی که ψ در معادله (۶) داده شده و n بزرگتر از ۲ است.

این مورد در جایی که طول کمرگیر کار به وسیله‌ی قطعات اتصال (همچون داربست‌های لوله و توپی) محدود نشده است، بر داربست‌های کار اعمال می‌شود.

در مورد داربست نمای ساخته شده از قطعات پیش ساخته، مقدار $\tan \psi$ برای یک قاب بسته در صفحه خودش را می‌توان ۰٫۰۱ در نظر گرفت به شرطی که طول هم پوشانی قائم حداقل ۱۵۰ mm باشد؛ در صورتی که طول هم پوشانی از ۱۵۰ mm کمتر باشد مقدار آن برابر ۰٫۰۱۵ در نظر گرفته می‌شود (به زیربند ۴-۷-۵ مراجعه شود).

الزامات زیربند ۱۰-۲-۳-۱ نیز اعمال می‌شود.

۱۰-۲-۳ فرضیات صلبیت

۱۰-۲-۳-۱ اتصالات بین اعضای لوله‌ای

اتصالات میان اعضای لوله‌ای ممکن است در صورت ثابت شدن توپی روی یک پایه و اگر - طول هم‌پوشانی توپی حداقل ۱۵۰ mm و یا در صورت حضور قفل، حداقل ۱۰۰ mm باشد؛ و - لقی بین قطر داخلی اسمی لوله و قطر خارجی اسمی توپی بزرگتر از ۴ mm نباشد. می‌توان اتصالات را صلب در نظر گرفت.

این فرض تنها برای اعضای لوله‌ای با قطرهای خارجی کمتر از ۶۰ mm اعمال می‌شود.

در جایی که هیچ یک از این الزامات برآورده نشده باشد، برای مثال در صورت استفاده از توپی‌های مطابق با استاندارد EN 74، اتصالات باید به صورت مفاصل ایده‌آل مدل شوند. در این صورت، عیوب قاب مانند زاویه‌ی بین پایه‌های متصل (به زیربند ۱۰-۲-۲-۲-۲ مراجعه شود) می‌توانند حذف شوند. به عنوان جایگزین این کار، یک کنترل با جزئیات کامل توپی و پایه می‌تواند انجام گیرد (به زیربند ۱۰-۳-۳-۳-۱ مراجعه شود).

۱۰-۲-۳-۲ جک‌های پایه

در صورت عدم وجود اطلاعات قبلی، سختی جک‌های پایه‌ی ساخته شده از فولاد و پیچ و مهره‌ی نورد شده‌ی دوزنقه‌ای یا گرد، باید با استفاده از فرمول موجود در پیوست «ب» محاسبه شود.

نقطه تکیه‌گاه جک‌های پایه با صفحه‌های انتهایی ثابت، می‌تواند به وسیله‌ی یک فنر دو خطی مطابق با مشخصات دوران-لنگر نشان داده شده در شکل ۹ مدل شود.

مقدار مقاومت خمشی نهایی، M_u باید مطابق با معادله (۸) باشد:

$$M_u = N \times e_{\max} \leq M_{pl,N} \quad (8)$$

که در آن:

N نیروی محوری است؛

e_{\max} برابر با $0,5d$ است. (d حداکثر خروج از مرکزیت نیروی محوری)؛

$M_{pl,N}$ مقاومت لحظه‌ای پلاستیک کاهش یافته محور مجاز برای نیروی محوری است؛

d قطر خارجی محور جک پایه در حالتی که به پایه‌ی انتهایی چسبیده است.

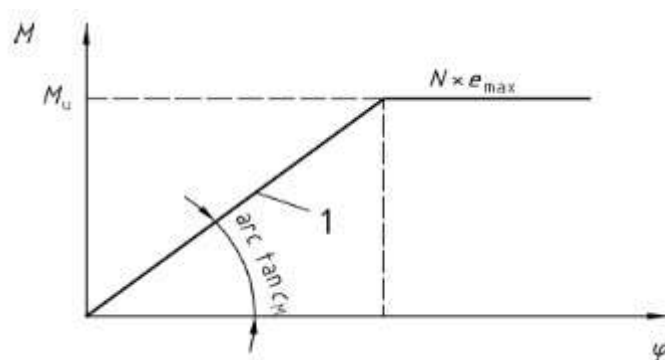

راهنما:

1 سختی فنر $c_M = 2\,000 \text{ kNcm/rad}$

M لنگر است.

φ زاویه بین صفحه پایه و زمین زیر صفحه است.

شکل ۹ - مشخصات لنگر (M) - دوران (φ) نقطه تکیه‌گاه جک پایه

در اتصالات میان جک پایه و پایه‌ها، قطعه تغییر شکل یافته در اثر خمش در ناحیه هم پوشانی باید در محاسبات منظور شود.

۱۰-۲-۳ صفحات پایه (کفشک‌ها)

نقطه تکیه‌گاه صفحات پایه مطابق با استاندارد EN 74، باید به صورت یک مفصل ایده‌آل فرض شود.

۱۰-۲-۴ قطعات اتصال

۱۰-۲-۳-۴ کلیات

رفتار حقیقی تغییر شکل ناشی از بار در قطعات اتصال باید در مدل تحلیل گنجانده شود. به عنوان روش جایگزین، اتصالات می‌توانند با فرضیات در جهت ایمنی، لحاظ شوند.

یادآوری - جهت اطلاعات بیشتر در مورد اتصالات نیمه صلب به استانداردهای ENV-1993 و EN 12811-3 مراجعه شود.

برای تعیین پارامترهای متناسب با قطعات اتصال نیمه صلب مورد استفاده در داربست‌های نمای ساخته شده از قطعات پیش ساخته به استاندارد EN 12810-2 مراجعه شود.

جایی که اتصالات به پایه‌ها توسط اتصالات پیش ساخته انجام شده باشد، مانند سامانه‌های با اندازه‌های قطعه مشخص، مشخصات لنگر - دوران طرح برای اتصالات مهار افقی به پایه و مهار عرضی به پایه باید تعیین گردد.

۱۰-۲-۳-۲ بست‌های قائم (prEN – 74-1, class B)

سختی متقاطع C_{ϕ} که رابطه‌ی بین لنگر خمشی متقاطع M_B و دوران متقاطع ϕ ، از رده‌ی B بست‌های قائم متصل به لوله‌های فولادی و آلومینیومی می‌باشد، در شکل پ-۱ نشان داده شده است.

مقادیر طراحی مورد استفاده در شکل پ-۱ در جدول پ-۲ داده شده‌اند. این رابطه برابر با مقدار میانگین سختی متقاطع است که می‌تواند در ارزیابی نیروها و لنگرهای خمشی وارده بر کل سامانه داربست اعمال شود.

یادآوری ۱- شکل پ-۱ و مقادیر موجود در جدول پ-۲ همچنین استفاده از بست‌های رده ی B مطابق با استاندارد EN – 74: 1998 را مجاز می‌داند.

در بعضی از موارد، رابط اتصال، از مقاومت دورانی بست‌های قائم (اتصال بین عضو قائم و عضو متصل شده به سازه) استفاده می‌شود برای مثال اتصال پایه و اتصال نصب. سختی دورانی C_{θ} که رابطه‌ی میان لنگر دورانی، M_T و زاویه‌ی دوران θ ، از رده‌ی B بست‌های قائم چسبیده به لوله‌های فولادی یا آلومینیومی است، در شکل پ-۲ نشان داده شده است. این مورد تنها برای بست‌های ایمن شده با قطعات پیچی اعمال می‌شود. مقادیر طراحی که باید در شکل پ-۲ استفاده شود در جدول ۳ داده شده است. نمی‌توان فرض کرد که بست‌های گوه‌ای و بست‌های رده A نیروهای دورانی را منتقل می‌کنند.

در موارد خاص، مانند داربست‌های کار بدون مهار، که تغییر شکل‌ها تاثیر قابل توجهی بر روی سازه‌ی داربست دارند، تغییر شکل‌های محوری اتصالات بست به وسیله‌ی فنری با سختی مناسب، در محاسبات در نظر گرفته می‌شود.

یادآوری ۲- مقادیر جدول پ-۱، استفاده از بست‌های رده ی B طبق استاندارد EN 74:1988 را مجاز می‌داند.

۱۰-۲-۴ مقاومت‌ها

۱۰-۲-۴-۱ کلیات

مقادیر مشخصه‌ی مقاومت‌ها باید با استفاده از مقادیر مشخصه ویژگی‌های مکانیکی (برای مثال مقاومت تسلیم $f_{y, k}$) که در استاندارد 2 – prEN 12811 داده شده محاسبه شود و یا می‌تواند از استانداردهای مربوطه برداشت شود.

۱۰-۲-۴-۲ قطعات اتصال

به منظور احراز مقادیر مشخصه‌ی مقاومت:

الف- برای اتصالاتی که توسط مفاد مقررات مهندسی سازه در بر گرفته شده: به استانداردهای طراحی مرتبط مراجعه شود؛

ب - برای قطعات اتصال نیمه صلب برای داربست نمای ساخته شده از قطعات پیش ساخته: به استانداردهای EN 12810-2 و EN 12811-3 مراجعه شود؛

پ- برای استفاده از بست‌های مطابق با استاندارد prEN 74-1: به پیوست پ مراجعه شود؛

یادآوری- مقادیر جدول پ-۱ همچنین استفاده از بست‌های گروه B مطابق با استاندارد EN 74: 1988 را مجاز می‌داند.

ت - برای سایر قطعات اتصال که مطابق با هیچ استاندارد نیستند: آزمون‌هایی باید صورت گیرد (به استاندارد EN 12810-2 مراجعه شود).

۱۰-۲-۴-۳ جک‌های پایه

مقادیر مشخصه مقاومت صفحات پایه‌ی ساخته شده از فولاد، با پیچ و مهره‌های دوزنقه‌ای یا گرد نورد شده، باید با توجه به پیوست «ب» در محاسبات منظور شوند.

اتصال میان مهره کلنگی^۱ (مهره جک) که تنظیم کردن را میسر می‌سازد و میله باید با توجه به استاندارد پیچ و مهره مربوطه باشد. در غیر اینصورت ظرفیت تحمل بار آن باید با آزمون تایید شود.

تایید ظرفیت تحمل بار جک، باید به عنوان قسمتی از محاسبات کل داربست کار صورت پذیرد.

۱۰-۳-۳ تایید

۱۰-۳-۱ کلیات

برای تعیین نیروها و لنگرهای داخلی، روش‌های الاستیک باید مورد استفاده قرار گیرند (برای مشاهده‌ی استثناها به زیربند ۱۰-۲-۳-۲ مراجعه شود). برای مثال، برای فولاد به استاندارد EN 1993-1-1:1992 و زیربند ۱۰-۲-۵-۳ مراجعه شود.

تاثیر تغییر شکل‌ها بر روی نیروها و لنگرهای داخلی، باید در نظر گرفته شود. رابطه تعادل سامانه جا به جا شده باید با استفاده از تحلیل مرتبه‌ی دوم و یا تحلیل مرتبه‌ی اول و ضریب تشدید، محاسبه شود.

مسیرانتقال بارهای مشخص شده در جدول ۳ به اعضای قائم، باید مورد تایید واقع شود.

برای داربست‌های نمای ساخته شده از قطعات پیش ساخته، استانداردهای EN 12810-1 و EN 12810-2 اعمال می‌شوند.

۲-۳-۱۰ ضرایب ایمنی جزئی

۱-۱-۱-۱ ضرایب جزئی ایمنی عوامل موثر، γ_F

به غیر از مواردی که به صراحت ذکر شده، در سایر موارد، ضرایب ایمنی جزئی γ_F باید مانند زیر در نظر گرفته شود:

- حالت حدی نهایی

$\gamma_F = 1.5$ برای تمامی بارهای دائمی و متغیر،

$\gamma_F = 1.0$ برای بارهای تصادفی،

حالت حدی قابلیت خدمت دهی

$\gamma_F = 1.0$ -

۲-۲-۳-۱۰ ضرایب ایمنی مقاومت γ_M

در محاسبات مربوط به مقادیر طراحی مقاومت مقاطع فولادی و آلومینیومی، ضریب ایمنی جزئی γ_M باید ۱/۱ در نظر گرفته شود. برای مقاطع ساخته شده از جنس دیگر، ضریب ایمنی جزئی γ_M از استانداردهای مربوطه برداشت می شود.

برای حالت حدی قابلیت خدمت دهی، γ_M باید ۱/۰ در نظر گرفته شود.

۳-۳-۱۰ حالت حدی نهایی

۱-۳-۳-۱۰ کلیات

در حالت حدی نهایی، عدم تجاوز مقادیر طراحی حاصل از تاثیرات عوامل، از مقادیر طراحی مقاومت‌های مربوطه، باید تایید شود.

۲-۳-۳-۱۰ اعضای لوله‌ای

برای ترکیب نیروهای درونی، معادله تعادل (۹)، به شرط برقراری شرط مقدار طراحی نیروی برش حقیقی $V \leq 1/3 V_{Pl,d}$ می‌تواند مورد استفاده قرار گیرد.

$$\frac{M_{pl,N,d}}{M_{pl,d}} = \cos \left[\frac{\pi}{2} \times \frac{N}{N_{pl,d}} \right] \quad (9)$$

که در آن:

$$N_{pl,d} \quad \text{مقدار طراحی نیروی محوری مقاوم و برابر است با: } N_{pl, k}/\gamma_M$$

$$M_{pl,d} \quad \text{مقدار طراحی لنگر خمشی مقاوم و برابر است با: } M_{pl, k}/\gamma_M$$

$$V_{pl,d} \quad \text{مقدار طراحی نیروی برشی مقاوم و برابر است با: } V_{pl, k}/\gamma_M$$

$$M_{pl,N,d} \quad \text{مقدار طراحی لنگر خمشی در اندرکنش با نیروی حقیقی نرمال } N$$

$$N \quad \text{مقدار طراحی نیروی حقیقی}$$

برای مقدار ضریب ایمنی جزئی γ_M ، به زیربند ۱۰-۳-۲-۲ مراجعه شود.

۱۰-۳-۳-۳ اتصالات بین اعضای لوله‌ای

هنگامی که الزامات یک اتصال صلب مطابق با زیربند ۱۰-۳-۲-۱ رعایت می‌شوند، تویی مورد استفاده تنها باید متناسب با لنگر خمشی طراحی در ناحیه اتصال در آید.

هنگامی که طول هم پوشانی از ۱۵۰ mm کمتر بوده و اتصال به عنوان مفصل در نظر گرفته نمی‌شود، (به زیربند ۱۰-۳-۲-۱ مراجعه شود) جزئیات کنترل طراحی سازه‌ای باید شامل تنش‌های خمشی، تنش‌های برشی و تنش‌های موضعی باشد.

۱۰-۳-۳-۴ حفاظ جانبی

قطعات حافظ جانبی باید بار تصادفی مشخص شده در زیر بند ۶-۲-۵-۱ را، بدون شکستگی و قطع اتصال تحمل کنند. جابجایی بیشتر از ۳۰۰ mm از خط اصلی در هر نقطه‌ای به عنوان شکستگی در نظر گرفته می‌شود. در صورت نیاز، جابجایی را می‌توان با فرض یک مفصل پلاستیک که مقاومت خمشی پلاستیک قطعه را منتقل می‌کند، محاسبه کرد.

۱۰-۳-۳-۵ بست‌ها

عدم تجاوز مقادیر نیروهای عامل طراحی از مقادیر مقاومت‌های طراحی در بست‌ها، باید با توجه به پیوست «ج» و وارد کردن ضریب ایمنی جزئی مطابق با زیربند ۱۰-۳-۲-۲، مورد تایید قرار گیرد. در صورتی که بست‌ها تحت اثر ترکیبی از عوامل قرار گیرند، تایید عبارت (۱۰) و یا (۱۱) نیز لازم است.

بست‌های زاویه مستقیم:

$$\frac{F_{s1} + F_{s2}}{2 F_{s,d}} + \frac{F_p}{F_{p,d}} + \frac{M_B}{2,4 M_{B,d}} \leq 1 \quad (10)$$

برای بست‌های غلافی:

$$\frac{F_s}{2 F_{s,d}} + \frac{M_B}{M_{B,d}} \leq 1 \quad (11)$$

که در آن:

M_B و F_{s1}, F_{s2}, F_s, F_p نیروهای طراحی هستند که بر بست عمل می کنند.

$F_{s,d}$ نیروی مقاوم طراحی است؛ در جایی که $F_{s,d} = F_{s,k} / \gamma_m$ (به بند پ-۱ مراجعه شود)

$M_{B,d}$ لنگر خمشی متقاطع مقاوم است؛ در جایی که $M_{B,d} = M_{B,k} / \gamma_m$

برای علائم و مقادیر مورد استفاده در فرمول‌ها، به ترتیب به پیوست «پ»، شکل‌های پ-۳ و پ-۴ و جدول پ-۱ مراجعه کنید.

γ_m در زیربند ۱۰-۳-۲-۲ داده شده است.

۱۰-۳-۴ حالت حدی قابلیت خدمت دهی

رعایت الزامات تغییر شکل مشخص شده در زیربند ۶-۳ باید مورد تایید واقع شود.

۱۰-۴ ثبات موقعیت

داربست‌های کار بدون مهار به طور کلی باید در مقابل لغزش جانبی، نیروی رو به بالا و واژگونی کنترل شوند. داربست‌های کار باید برای لغزش موضعی مورد تایید باشند. روش‌های تایید در استاندارد prEN 12812 داده شده است.

پیوست الف

(آگاهی دهنده)

بارهای باد بر روی داربست‌های کار روکش‌دار

الف-۱ کلیات

بار باد بر روی داربست کار پوشیده شده از معادله (الف-۱) محاسبه می‌شود.

$$F = c_s \times \sum_i (c_{f,i} \times A_i \times q_i) \quad \text{الف-۱}$$

که در آن:

F بار باد به دست آمده؛

$c_{f,i}$ ضریب نیروی آیرودینامیک برای پوشش i ام (به بند الف-۲ مراجعه شود)؛

A_i مساحت مرجع پوشش i ام (به بند الف-۳ مراجعه شود).

q_i فشار باد موثر بر روی مقطع i ام پوشش (به زیربند ۶-۲-۷-۴ مراجعه شود)؛

c_s ضریب محل است (به بند الف-۴ مراجعه شود).

ضرایب نیروی آیرودینامیکی به طور جداگانه برای هر دو جهت عمود (C_f^\perp) و موازی (C_f^\parallel) با سطح پوشش، مشخص شده‌اند که آن‌ها را می‌توان به عنوان موارد مستقل در نظر گرفت. این روش نمی‌تواند برای یک داربست کار روکش‌دار که به طور کامل دور تا دور یک ساختمان را محصور کرده است، اعمال شود.

الف-۲ ضریب نیروی آیرودینامیکی، C_f

الف-۲-۱ توری کشی

جاییکه مقدار ضریب نیروی آیرودینامیکی C_f برای نوع توری کشی از طریق آزمون تونل باد در دسترس نباشد، مقادیر زیر باید مورد استفاده قرار گیرند:

$$C_f^\perp = 1,3$$

$$C_{f\parallel} = 0,3$$

الف-۲-۲ ورق کشی

ضرایب نیروی آیرودینامیکی C_f برای ورق کشی به شکل زیر در نظر گرفته می‌شوند:

$$C_{f\perp} = 1,3$$

$$C_{f\parallel} = 0,1$$

الف-۳ سطح مرجع، A

برای تاثیرات باد در دو حالت عمود و موازی با سطح پوشش، مساحت مرجع از مجموع کل مساحت‌ها بدست می‌آید. برای هر دو مورد وجه‌های پوشیده و غیر پوشیده و در انتهای محوطه داربست کار، سطح مرجع پوشش برای محاسبه‌ی نیروهای باد موازی با سطح داربست کار، تنها یک طرف پوشش است. برای بادهای که عمود بر سطح پوشش اثر می‌کنند، قطعات و یا اشیا پشت پوشش می‌توانند در نظر گرفته نشوند.

الف-۴ ضریب محل، C_s

ضریب محل C_s (به زیربند ۶-۲-۷-۳ مراجعه شود) بستگی به نرخ صلبیت φ_B دارد که در معادله (الف-۲) داده شده است:

$$\varphi_B = \frac{A_{B,n}}{A_{B,g}} \quad \text{(الف-۲)}$$

که در آن:

$A_{B,n}$ سطح خالص نمای ساختمان (بدون در نظر گرفتن بازشوها) است؛

$A_{B,g}$ سطح ناخالص نما است.

مقدار C_s باید از شکل الف-۱ گرفته شود. برای توری کشی، در هر دو جهت موازی و نرمال، به منحنی ۱ مراجعه شود. در جایی که $C_{f\perp}$ برای توری کشی بزرگتر از ۰,۸ باشد، توری کشی را می‌توان با توجه به ضریب مکان به عنوان ورق کشی در نظر گرفت.

برای ورق کشی در هر دو جهت موازی و عمود، به منحنی ۲ از شکل الف-۱ مراجعه شود. $C_s=1,0$

C_s برای محاسبه‌ی نیروهای کششی قید داربستی که پشت به باد متصل شده، می‌توان منحنی ۳ از شکل الف-۱ را مد نظر قرار داد.

برای محاسبه‌ی نیروهای باد، در سطح انتهایی و مفید داربست کار، مقدار C_s باید ۱,۰ در نظر گرفته شود.

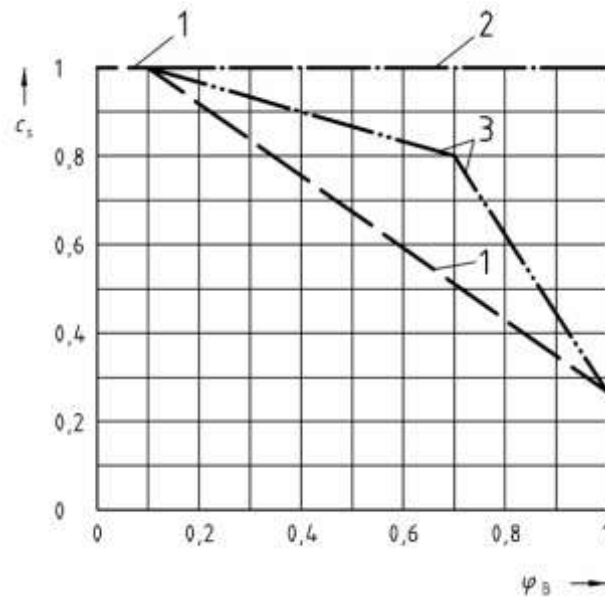

راهنما:

1 توری کشی در هر دو جهت عمود و موازی

2 ورق کشی در هر دو جهت عمود و موازی

3 برای ورق کشی، اما صرفاً برای محاسبه نیروهای کششی قید عمود بر نما.

C_s ضریب محل

ϕ_B نسبت صلبیت

شکل الف-۱ ضریب محل، C_s برای داربست‌های کار پوشیده در جلوی نما

پیوست ب

(الزامی)

جک‌های پایه؛ اطلاعات مورد نیاز برای محاسبات

ب-۱ کلیات

این پیوست روش‌هایی برای محاسبه‌ی مقاومت‌های مشخصه و تغییر شکل‌های جک‌های پایه با پیچ و مهره‌های ذوزنقه‌ای یا گرد سرد نورد شده فولادی، مطابق با استانداردها را ارائه می‌کند (به شکل ب-۱ مراجعه شود). این روش‌ها در صورتی قابل اجرا هستند که ابعاد در محدوده‌ی پارامترهای زیر باشند:

$$\frac{P}{b_2} \geq 1,22$$
$$h_1 \geq 1,65 \text{ mm}$$
$$\frac{d}{t} \geq 4$$

$$30 \text{ mm} \leq d \leq 60 \text{ mm}$$

که در آن (شکل‌های ب-۲ و ب-۳):

b_2 عرض مهره در کف؛

d قطر بیشینه خارجی مهره؛

h_1 عمق مهره؛

P گام رزوه در پیچ؛

t ضخامت دیواره قبل از نورد شدگی؛

برای محاسبه مقادیر نیم رخ عرضی از گرد شدگی گوشه‌ها با شعاعی کمتر از ۰/۵ mm می‌توان صرف نظر نمود.

روش محاسبه‌ای که پیش‌رو است برای هر دو نوع از مهره‌ها (ذوزنقه‌ای یا گرد) بکار می‌رود، اما باید تنش‌های تسلیم مختلف در نظر گرفته شود (به جدول ب-۱ مراجعه شود).

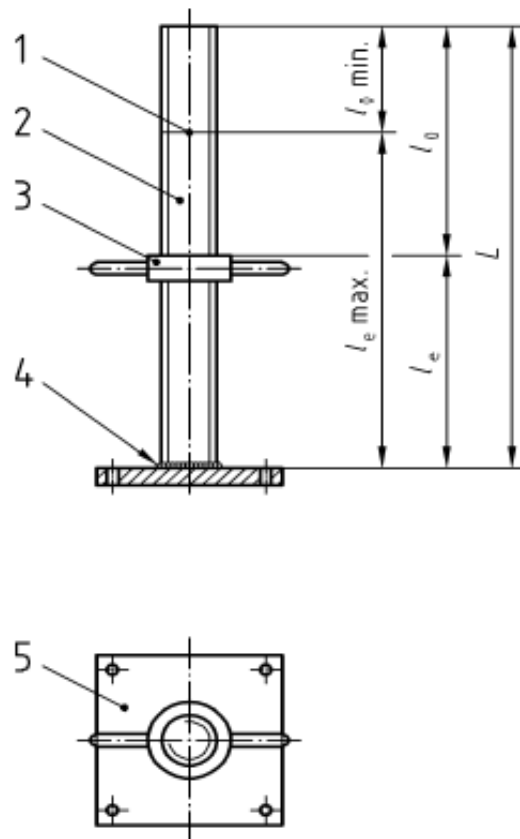

راهنما:

1 مانعی برای محدود کردن جابجایی مهره کلنگی

2 محور میله

3 مهره کلنگی

4 جوشکاری

5 صفحه انتهایی

l_0 طول هم پوشانی

l_e ازدیاد طول

L طول میله

شکل ب-۱ - جک پایه

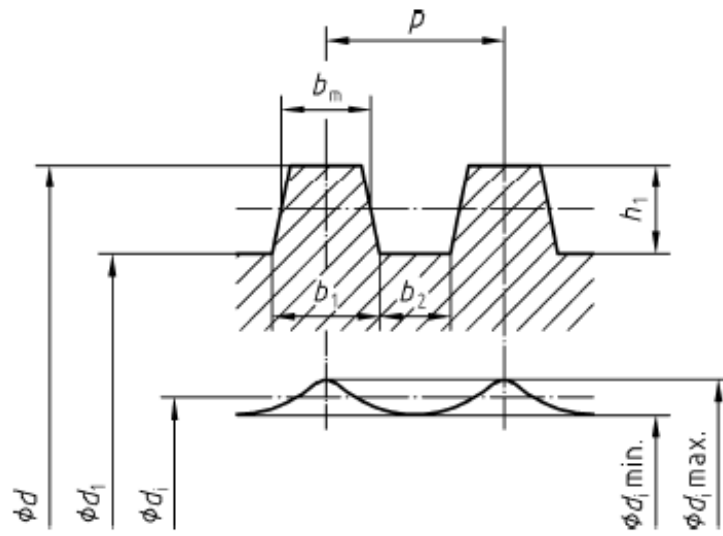

شکل ب-۲ - رزوه دوزنقه‌ای

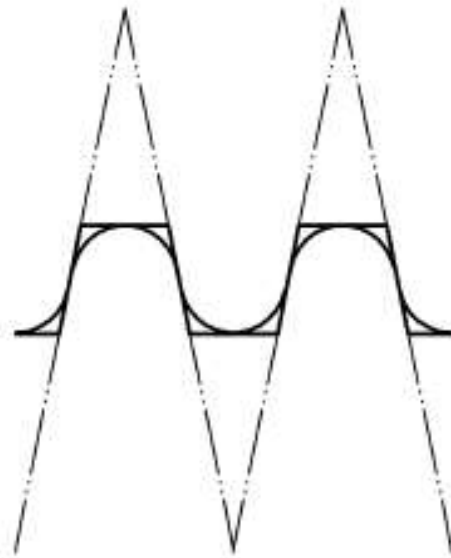

شکل ب-۳ - شکل ایده آل رزوه گرد

ب-۲ مقادیر مشخصه‌ی تنش تسلیم

مقادیر مشخصه داده شده در جدول ب-۱ باید در محاسبات مورد استفاده قرار گیرد.

جدول ب-۱- مقادیر مشخصه مقاومت تسلیم، $f_{y,k}$ برای میله‌های فولادی پایه‌ها با مهره‌های سرد نورد شده

نوع فولاد		-----
S ۳۵۵	S ۲۳۵	
مقاومت تسلیم به $f_{y,k}$ بر حسب N/mm^2		
۳۵۵	۲۳۵	۱ مصالح اصلی
۴۵۰	۳۲۰	۲ مهره های ذوزنقه‌ای
۴۰۰	۲۸۰	۳ رزوه گرد

مقادیر ردیف ۲ و ۳ جدول ب-۱ تنها در صورتی معتبرند که با شکل ب-۳ منطبق باشند و از آنها برای محاسبه‌ی مقادیر مشخصه مقاومت پلاستیک با توجه به بند ب-۴ استفاده می‌شود. در قسمت های جوش شده‌ی میله، تنها تنش تسلیم مصالح اصلی داده شده در ردیف ۱ جدول ب-۱ باید مورد استفاده قرار گیرند.

ب-۳ مقادیر سطح مقطع ایده آل شده

مقادیر نیمرخ‌های عرضی ایده‌آل برای لوله‌های رزوه شده در محاسبه‌ی تنش‌ها و همینطور تغییر شکل‌ها از روابط (ب-۱) تا (ب-۹) تعیین شود:

$$A = \frac{\pi}{4} (d_A^2 - d_i^2) \quad \text{(ب-۱) مساحت سطح مقطع، } A:$$

$$W_{el} = \frac{\pi(d_w^4 - d_i^4)}{32d_w} \quad \text{(ب-۲) مدول الاستیسیته مقطع، } W_{el}:$$

$$W_{pl} = \frac{\pi(d_w^3 - d_i^3)}{6} \quad \text{(ب-۳) مدول پلاستیک مقطع، } W_{pl}:$$

$$I_d = 0.95 \frac{A}{16} (d_1^2 + d_i^2) \quad \text{(ب-۴) لنگر دوم سطح، } I_d:$$

که در آن:

$$d_A = d_1 + \Psi_A(d - d_1) \quad \text{(ب-۵)}$$

(ب-۶)

$$\Psi_A = \frac{11 \times b_m}{d_1 \times p}$$

(عامل ۱۱ برحسب mm است و P در بند ب-۱ تعریف شده و هر سه پارمتر هم برحسب mm هستند)

$$d_i = 0,5 (\max. d_i + \min. d_i) \quad (\text{ب-۷})$$

یادآوری- d_i میانگین قطر متوسط داخلی میله است.

اگر قطرهای d و d_1 مشخص باشند، مقدار d_i می تواند توسط وزن تعیین شود.

$$d_w = d_1 + \Psi_w (d - d_1) \quad (\text{ب-۸})$$

$$\Psi_w = \Psi_A + 0,22 \frac{b_m}{P} \quad (\text{ب-۹})$$

برای توضیح d ، d_1 و b_m به شکل ب-۲ مراجعه شود.

ب-۴ مقادیر مشخصه ی مقاومت های پلاستیک

مقادیر مشخصه ی مقاومت پلاستیک سطح مقطع میله را می توان با استفاده از رابطه های (ب-۱۰) تا (ب-۱۲) محاسبه نمود:

نیروی محوری:

$$N_{pl, k} = A \times f_{y, k} \quad (\text{ب-۱۰})$$

لنگر خمشی:

$$M_{pl, k} = \alpha_{pl} \times W_{el} \times f_{y, k} \quad (\text{ب-۱۱})$$

نیروی برشی:

$$V_{pl, k} = \frac{2}{\pi} \times A \times \frac{f_{y, k}}{\sqrt{3}} \quad (\text{ب-۱۲})$$

که در آن:

$f_{y, k}$ مقدار مشخصه ی مقاومت تسلیم است که در جدول ب-۱ داده شده است؛

α_{PL} کمترین مقدار از ۱/۲۵ و نسبت W_{pl}/W_{el} ؛

A ، W_{pl} ، W_{el} مقادیر سطح مقطعی ایده آل شده که مطابق با بند ب-۳ محاسبه شده اند.

پیوست پ

(الزامی)

مقادیر مشخصه مقاومت برای بست‌ها

مقادیر مشخصه مقاومت‌ها برای بست‌ها مطابق با استاندارد prEN-74-1 و اتصال فولادی با (قطر) $\varnothing 48,3$ mm یا لوله‌های آلومینیومی در جدول پ-۱ ارائه شده‌اند. مقادیر سختی طراحی مرتبط هم در جدول‌های پ-۲ و پ-۳ داده شده‌اند.

جدول پ-۱ مقادیر مشخصه مقاومت برای بست‌ها

مقدار مشخصه					مقاومت	نوع بست
رده BB	رده AA		رده B	رده A		
۲۵/۰	۱۵/۰		۱۵/۰	۱۰/۰	نیروی لغزش $F_{s,k}$ بر حسب kN	بست قائم (RA)
-	-		۰/۸	-	لنگر خمشی متقاطع $M_{B,k}$ بر حسب kN	
-	-		۳۰/۰	۲۰/۰	نیروی گسیختگی $F_{p,k}$ بر حسب kN	
-	-		۰/۱۳	-	لنگر پیچشی $M_{T,k}$ بر حسب kNm	
-	-		۹/۰	۶/۰	نیروی لغزش $F_{s,k}$ بر حسب kN	بست اصطکاکی (SF)
-	-		۲/۴	-	لنگر خمشی $M_{B,k}$ بر حسب kNm	
-	-		۱۵/۰	۱۰/۰	نیروی لغزش $F_{s,k}$ بر حسب kN	بست گردان (SW)
-	-		۱۵/۰	۱۰/۰	نیروی لغزش $F_{s,k}$ بر حسب kN	بست موازی (PA)

در مورد نمادها به شکل‌های پ-۳ و پ-۴ مراجعه شود.

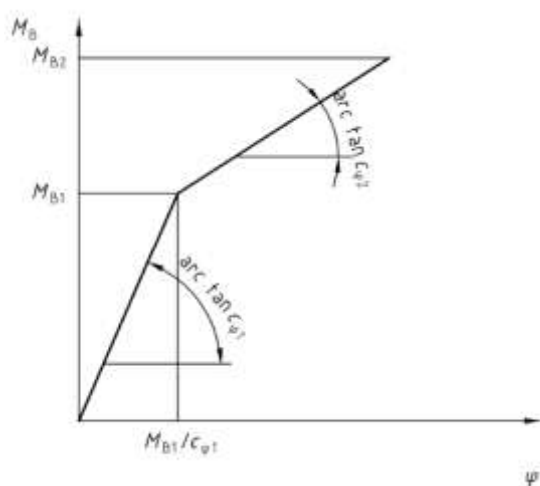

راهنما:

M_B لنگر خمشی متقاطع (kNm/rad):

ϕ زاویه ی دوران (rad):

$C_{\phi 2}, C_{\phi 1}$ سختی متقاطع:

شکل پ-۱- رابطه $M_B - \phi$ برای بست‌های قائم رده B

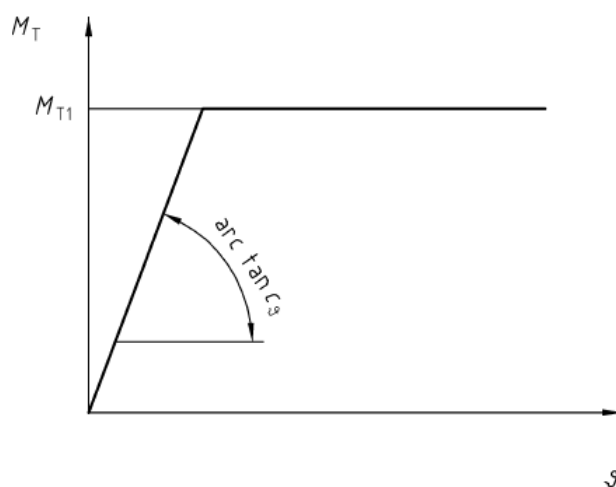

راهنما:

M_T لنگر پیچشی (kNm)

ϕ زاویه ی دوران (rad)

C_{ϕ} سختی دورانی

شکل پ-۲- رابطه $M_T - \phi$ برای بست‌های قائم رده B و C که با پیچ و مهره ایمن شده‌اند.

جدول پ-۲- مقادیر طراحی $C_{\phi 1}$ و $C_{\phi 2}$ از سختی‌های متقاطع برای بست‌های قائم رده B متصل به لوله‌های فولادی و آلومینیومی

لوله آلومینیومی				لوله فولادی				
M_{B2} {kNm}	$C_{\phi 2}$ {kNm/rad}	M_{B1} {kNm}	$C_{\phi 1}$ {kNm/rad}	M_{B2} {kNm}	$C_{\phi 2}$ {kNm/rad}	M_{B1} {kNm}	$C_{\phi 1}$ {kNm/rad}	
۰٫۸	۵٫۰	۰٫۴۸	۱۳٫۰	۰٫۸	۶٫۰	۰٫۴۸	۱۵٫۰	

در مورد نمادها به شکل پ-۱ مراجعه شود.

جدول پ-۳- مقادیر طراحی C_{θ} سختی پیچشی برای بست‌های قائم رده B

M_{T1} {kNm/rad}	C_{θ} {kNm}	
۰٫۱۳	۷٫۵	

در مورد نمادها به شکل پ-۲ مراجعه شود.

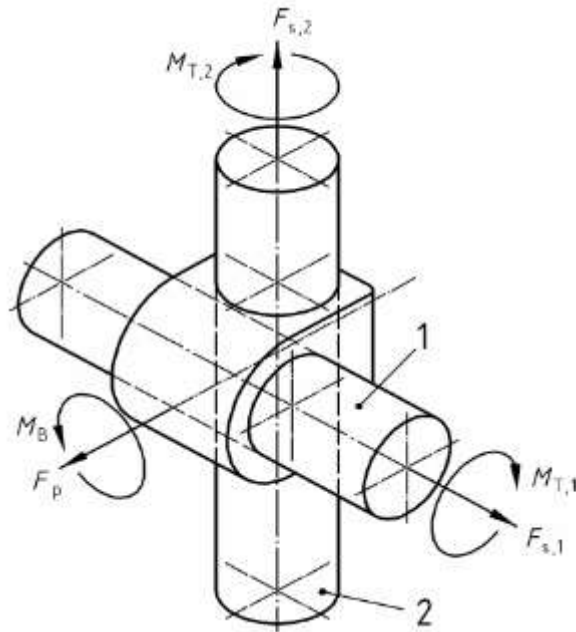

راهنما:

1 لوله ۱

2 لوله ۲

S نیروی لغزش

P نیروی گسیختگی

B لنگر خمشی متقاطع

T لنگر پیچشی

شکل پ-۳- بارهای روی بست قائم

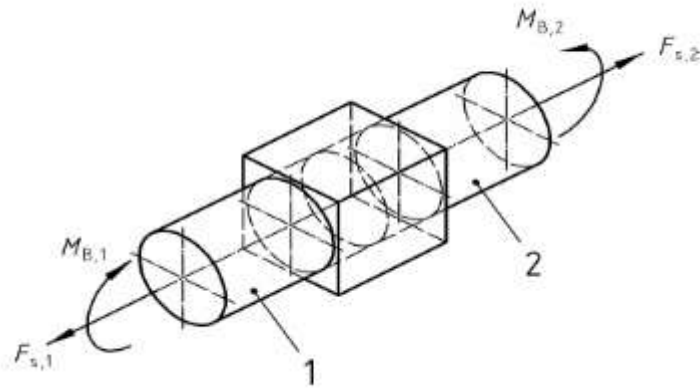

راهنما:

- 1 لوله ۱
- 2 لوله ۲
- S نیروی لغزش
- B لنگر خمشی

شکل پ-۴- بارهای روی بست غلاف اصطکاکی

پیوست ت

(آگاهی دهنده)

خلاصه نکات مهم

ت-۱ کلیات

این استاندارد در بردارنده اطلاعاتی برای طراحی داربست‌های دسترسی که در ابتدا با لوله و اتصالات ساخته شده و به روش حالت حدی طراحی می‌شوند است.

این استاندارد موارد زیر را پوشش نمی‌دهد:

- الزامات جزئی برای عوامل محل ساختمان؛
- طراحی به وسیله‌ی روش تنش مجاز؛
- مواد استفاده شده‌ای که تحت پوشش استانداردها هستند ولی دیگر رایج نیستند؛
- برخی از انواع سازه‌ها، مانند چوب بست؛
- هرگونه روش اجرایی مختص ایران؛
- مسائلی که مستقیماً با طراحی در ارتباط نیستند.

ت-۲ موارد بیشتر که در صورت استفاده از استاندارد EN-12811-1 در ایران باید در محاسبات در نظر گرفته شوند.

ت-۲-۱ باید توجه نمود که استفاده از سکوهایی با توان تحمل بار ضربه‌ای مشخص شده در DD 7995 لازم است. DD 7995 سایر آزمون‌ها را نیز مشخص می‌کند (به زیر بند ت-۱-۱ مراجعه شود).

ت-۲-۲ این استاندارد اطلاعاتی درباره طراحی داربست‌هایی که با مصالح استانداردهای روز ساخته شده‌اند را، ارائه می‌دهد. در حال حاضر، تجهیزاتی در حال استفاده هستند که با استاندارد EN-12811-1 مطابقت ندارند. این مورد باید در طراحی داربست‌ها در نظر گرفته شود.

ت-۲-۳ اطلاعات بیشتر راجع به روی‌داری‌های برپاساختن داربست در جدول ت-۱ داده شده است.

جدول ت-۱- رواداری‌های بر پا ساختن

مورد	رواداری بر پا ساختن داربست
پایه‌ها	عمودی تا حد $\pm 20\text{ mm}$ در 2 m (تحت انحراف حداکثری 50 mm)
عرض و طول دهانه	$\pm 200\text{ mm}$ در طول‌های مشخصه تراز تا بین $\pm 20\text{ mm}$ در 2 m (تحت انحراف حداکثری کلی 50 mm (a))
ارتفاع بالابر	$\pm 150\text{ mm}$ در ارتفاع مشخصه
گره‌ها	$150\text{ mm} <$ بین مراکز بست
^a گره‌های پایه ممکن است شیب کلی زمینی که داربست روی آن بنا شده را داشته باشند.	

ت-۲-۴ در پیوست الف، خلل و فرج ورق‌کشی بوسیله نرخ صلبیت اندازه‌گیری شده است.

ت-۳ بار باد

ت-۳-۱ بار باد می‌تواند مطابق با استاندارد BS 6399-2 محاسبه شود.

ت-۳-۲ یک ضریب آماری با در نظر گرفتن دوره‌ی زمانی از برپا کردن تا پیاده کردن داربست کار می‌تواند در محاسبات وارد شود که در استاندارد EN 12811-1:2003 6.2.7.4.1 داده شده است. این فاکتور نباید کمتر از ۰٫۷ در نظر گرفته شده و باید بر فشار سرعت باد برای یک دوره‌ی بازگشت ۵۰ ساله و بر خلاف فاکتور آماری اعمال شده بر روی سرعت باد پایه اعمال شود.

ت-۳-۳ اطلاعات مربوط به کشیدگی سایشی در استاندارد BS 6399-2، جدول ۶ داده شده‌اند.

پیوست ث

(آگاهی دهنده)

تغییرات نسبت به منبع اصلی

ث-۱ منبع این استاندارد دربردارنده اطلاعاتی برای کاربران سایر کشورها است که در این استاندارد ملی طبق نظر کمیسیون‌های فنی و نهایی ذکر نگردیده است. این موارد عبارتند از:

ث-۱-۱ پیوست D از استاندارد BS EN 12811-1

ث-۱-۲ National annex NA(informative) از استاندارد BS EN 12811-1

ث-۱-۳ National annex NB(informative) از استاندارد BS EN 12811-1

ث-۱-۴ National annex NC(informative) از استاندارد BS EN 12811-1

ث-۲ کاربران این استاندارد برای استفاده از مرجع اصلی به استاندارد BS EN 12811-1 مراجعه نمایند.

کتابنامه

- [1] EN 39: 2001, Loose steel tubes for tube and coupler scaffolds – Technical delivery conditions.
- [2] EN 131-1:1993, Ladders; terms, types, functional sizes.
- [3] EN 131-2:1993, Ladders - Requirements, testing, marking.
- [4] EN 10219-1:1997, Cold formed welded structural hollow sections of non-alloy and fine grain steels – Part 1:Technical delivery requirements.
- [5] EN 10219-2:1997, Cold formed welded structural hollow sections of non-alloy and fine grain steels – Part 2:Tolerances, dimensions and sectional properties.
- [6] EN 10240:1997, Internal and/or external protective coatings for steel tubes – Specification for hot dip galvanized coatings applied in automatic plants.